

2020

有效期为 01.01.20 至 31.12.20

WATROPUR

低温方案

污泥干燥专家

WATROMAT®

专业的污泥干燥方案

WATROPUR是您的商业伙伴，致力于脱水和干燥来自工厂和城市污水处理车间的污泥。

**化工/制药/化妆品
城市污水处理厂
汽车/金属/电镀/电路板
涂层/喷漆/打印
玻璃/陶瓷/灯厂
牛奶/啤酒/酒厂
渔业/皮革/明胶
运输/物流
垃圾/回收
铸造/冲压
印染/纺织
造纸/纸浆
石油/天然气**

在50多个国家有3000个参考案例

联系人/区域

邮箱: @watropur.com



Walter Uetz
德国, 奥地利, 瑞士
联系方式

walter.uetz@
+41 79 3333040



Teodor Gregurek
欧洲东南部

teodor.gregurek@
+385 99 339 8664



Emiliano Ungari
意大利

emiliano.ungari@
+39 335 771 6128



Christophe David
法国

christophe.david@
+33 7 67 7 41 63



Seyda Arpali
土耳其

seyda.arpali@



Eric Li
中国

eric.li@



Bruce Yu
中国

bruce.yu@

瑞士 (W11)
德国 (W12)
荷兰 (W13)
克罗地亚 (W14)
哥伦比亚 (W15)
土耳其 (W16)
中国香港 (W17)
中国 (W18)
意大利 (W19)
罗马尼亚 (W20)
奥地利 (W24)
法国 (W25)
韩国 (W26)

Watropur AG
Watropur GmbH
Watropur BV
Watropur doo
Watropur SAS
Watropur Ltd
Watropur Ltd
Watropur Ltd
Watropur Srl
Watropur Ltd
Watropur GmbH
Watropur SA
Watropur Ltd

因特拉肯
都伦
雷斯登
克里捷维茨
波哥大
伊斯坦布尔
中国香港
连云港
帕尔玛
阿夫里格
格拉茨
弗洛约斯克
首尔

工厂 1+2 瑞士 2500 平方米

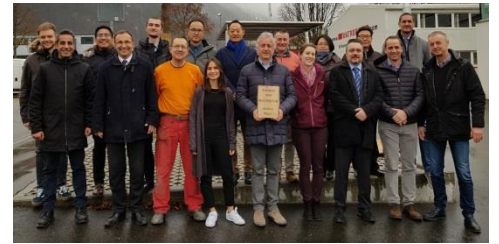

工厂 3+4 克罗地亚 11000 平方米



工厂 5+6 中国 16000 平方米

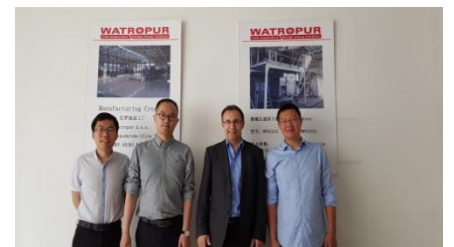

叠螺压滤烘干机

叠螺压滤机, 聚合物单元, 浓缩机

1

料仓烘干机

料仓, 带式烘干机, 筒仓, 包装系统

2

厢式烘干机

干燥厢, 干燥空气发生器

3

自卸斗式烘干机

干燥斗, 干燥空气发生器, 包装系统

4

运输

安装, 调试, 指导

5

Watromat®

外壳, 夹层板

6

	页数	部分
	7-16	1
	17-37	2
	39-46	3
	47-54	4
	55-65	5
	67	6

叠螺压滤烘干机

页数

部分



9

10



8

11



15

12



16

13

	页数	部分
叠螺压滤烘干机	9	10
叠螺压滤机	11	11
聚合物单元	15	12
污泥泵	16	13

叠螺压滤烘干机 10

WATROMAT® 叠螺压滤烘干机

用于工业或城市污水处理厂污泥脱水和干燥的叠螺压滤烘干机，进口约为 2% 的干化固体，出口 90% 的干化固体，干燥温度 30°C / 86°F，烘干机电力消耗率：333 W / kg 水，压缩空气 50 l/min (>6 Bar)

- 材料:** 304 不锈钢(SS316)
交付: 1台叠螺压滤机 1台带式烘干机 1台聚合物调质液桶 1台污泥泵，
 2台流量计 1台PC混合箱 1台PC压力变送器
 1台PC控制柜
不包括: 干燥固体输送机 230100XXX
 干燥固体输送机 30100300，管道 用开固定叠螺压滤机 110400XXX的平台

		型号	WPD0508	WPD0515
100100100	叠螺压滤烘干机	¥	1412358	1638641
干化固体处理量	吨/天		0.3 - 2	
5-40°C 环境下除水量	吨/天		0.8	1.5
电力消耗	千瓦时		14.1	23
冷却水 > 3Bar (24°C 下计算)	立方米/小时		0.3	0.5
长度 X	米		2	2.2
宽度 Y	米		2	
高度 Z	米		2.7	
空载重量	千克		2200	3100
满载重量	千克		2500	3600

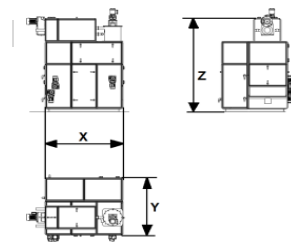

		型号	WPD1515	WPD1530	WPD1545	WPD1560	WPD1575	WPD1590
100100100	叠螺压滤烘干机	¥	1846776	2379268	2911573	3420620	3937227	4807689
干化固体处理量	吨/天		0.6 - 4					
5-40°C 环境下除水量	吨/天		1.5	3	4.5	6	7.5	9
电力消耗	千瓦时		23	43	63	83	102	124
冷却水 > 3Bar (24°C 下计算)	立方米/小时		0.5	1	1.5	2	2.5	3
长度 X	米		2.2	4.1	6	7.9	9.8	11.6
宽度 Y	米		2					
高度 Z	米		3					
空载重量	千克		3400	4200	5000	6000	6700	7500
满载重量	千克		3900	5100	6400	8100	9300	9200

		型号	WPD2560	WPD2575	WPD2590	WPD25105	WPD25120
100100100	叠螺压滤烘干机	¥	3670495	4187103	5057565	5534260	5699806
干化固体处理量	吨/天		1.2 - 8				
5-40°C 环境下除水量	吨/天		6	7.5	9	10.5	12
电力消耗	千瓦时		83	103	125	148	172
冷却水 > 3Bar (24°C 下计算)	立方米/时		2	2.5	3	3.5	4
长度 X	米		7.9	9.8	11.6	13.5	15.4
宽度 Y	米		2				
高度 Z	米		3.3				
空载重量	千克		6200	7000	7800	8600	9300
满载重量	千克		8300	9500	13100	14800	15500

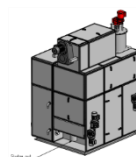

		型号	WPD5090	WPD50105	WPD50120
100100400	叠螺压滤烘干机	¥	5460668	5936399	6101611
干化固体处理量	吨/天		2.4-12		
5-40°C 环境下除水量	吨/天		9	10.5	12
电力消耗	千瓦时		127	151	177
冷却水 > 3Bar (24°C 下计算)	立方米/时		2	2.5	3
长度 X	米		11.6	13.5	15.4
宽度 Y	米		1.9		
高度 Z	米		3.7		
空载重量	千克		10900	11800	12750
满载重量	千克		14900	15000	15900

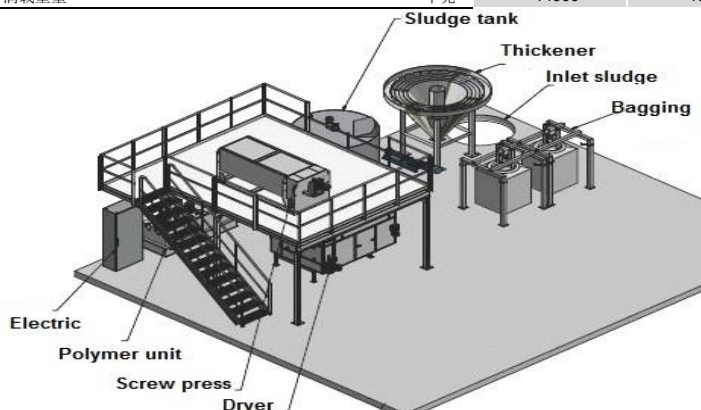
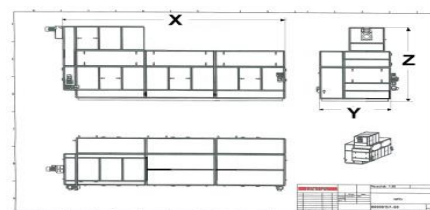

双层叠螺压滤烘干机 10

WATROMAT® 双层叠螺压滤烘干机

用于工业或城市污水处理厂污泥脱水和污泥干燥的双层叠螺压滤烘干机，入口约为 2% 干化固体，出口 90% 干化固体，干燥温度 30°C / 86°F，烘干机电力消耗率：333 w/kg 水，聚合物单元，控制柜。

- 材料:** 304 不锈钢(不锈钢 316)
交付: 1台叠螺压滤机, 2台带式烘干机
 1个聚合物单元粉末, 1个聚合物泵, 1个聚合物流量计
 1个PC混合槽, 1个PC压力传感器
 1台污泥泵, 1台干燥固体传感器, 1台流量传感器
 1台pc控制柜
不包括: 干污泥输送机230100XXX
 干固体传感器30100300, 管道
 支撑上部烘干机和叠螺压滤机的平台

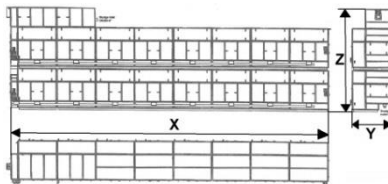

	型号	WPD25120D	WPD25150D	WPD25180D	WPD25210D	WPD25240D
100100200	双层叠螺压滤烘干机	¥ 6181818	¥ 7150636	¥ 8272336	¥ 9707478	¥ 10375188
干化固体处理量	吨/天	1.2 - 8				
5-40°C 环境下除水量	吨/天	2x6	2x7.5	2x9	2x10.5	2x12
电力消耗	千瓦时	2x83	2x104	2x125	2x146	2x177
冷却水 > 3Bar (24°C 下计算)	立方米/时	2x4	2x2.25	2x3	2x3.5	2x4
长度 X	米	7.9	9.5	11.7	13.6	15.4
宽度 Y	米	2				
高度 Z	米	5.5				
空载重量	千克	8800	9600	12100	14500	15800
满载重量	千克	15000	16800	17400	11940	21400

	型号	WPD50120D	WPD50150D	WPD50180D	WPD50210D	WPD50240D
100100500	双层叠螺压滤烘干机	¥ 7082190	¥ 8051008	¥ 9172708	¥ 10607849	¥ 11275560
干化固体处理量	吨/天	2.4 - 12				
5-40°C 环境下除水量	吨/天	2x6	2x7.5	2x9	2x10.5	2x12
电力消耗	千瓦时	2x83	2x104	2x125	2x146	2x164
冷却水 > 3Bar (24°C 下计算)	立方米/时	2x4	2x2.25	2x3	2x3.5	2x4
长度 X	米	7.9	9.5	11.7	13.6	15.4
宽度 Y	米	2				
高度 Z	米	6				
空载重量	千克	9600	12100	14500	15800	17500
满载重量	千克	16800	17400	11940	21400	23200

叠螺压滤烘干机控制柜 10

WATROMAT® 叠螺压滤烘干机控制柜

控制柜，版本有 WATROMAT® 主动 (M) 或 被动 (S) 控制柜，含有主动触摸板 KTP900，被动的没有触控面板，网络总线，PLC 西门子 s7 - 1512，ET200SP IO 系统，配电，开关和保护设备，命令和信号设备，连接和测试。

- 电力代码 1:3 x 400 V / 230 V / 50 Hz
- 电力代码 2:3 x 480 V / 110 V / 60 Hz

- 材料:** 西门子
交付: 1台 pc 控制柜
不包括: 带式烘干机控制柜

	型号	WEL208MWP05	WEL208MWP15	WEL208MWP25	WEL208MWP50
100100900	叠螺压滤烘干机控制柜	¥ 153069	¥ 182564	¥ 190327	¥ 216252
长度 X	毫米	800			
宽度 Y	毫米	400			
高度 Z	毫米	2100			
重量	千克	56	64	69	75



叠螺压滤机 11

WATROMAT® 叠螺压滤机

用于工业或城市污水处理厂污泥脱水的叠螺压滤机，入口 2-8%干固体，出口 20-35%干固体，无机污泥 20-50%干固体

材料: 316 不锈钢
交付: 1 台叠螺压滤机
不包括: 混合罐 10200100, 压力变送器 10200200
聚合物药口 20100XXX
聚合物疏通器 120200XXX
污泥泵和流量计 130100XXX
干固体传感器 30100300
叠螺压滤机控制柜 110100900
Piping

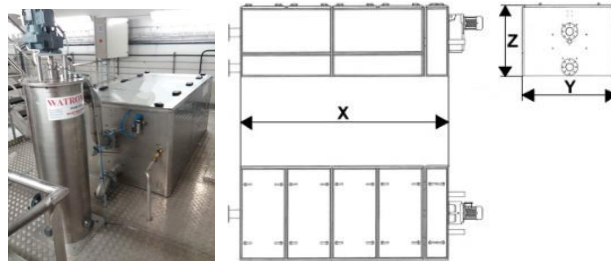

型号	WSP05	WSP15	WSP25	WSP50	WSP75
110100100 叠螺压滤机	47565	62630	85052	124075	162575
有机(生物)干化固体 吨/天	0.3 - 1.4	0.6 - 2.8	1.2 - 5.6	2.4 - 8.4	3.6 - 13
无机(化学)干化固体 吨/天	0.6 - 2	1.2 - 4	2.4 - 8	4.8 - 12	7.2 - 16
电力消耗 千瓦时	0.35	0.75	1.5	4	9
冲洗用水 立方米/每天	0.3	0.6	1.2	1.8	3.6
压缩空气 >6Bar 升/分钟	50				
入口污泥直径 毫米	50	100			150
出口滤液直径 毫米	50	100			150
长度 X 毫米	1315	2245	2890	3510	6015
宽度 Y 毫米	620	930	1240		6015
高度 Z 毫米	620	930		1240	
空载重量 千克	500	1400	2200	4200	8600
满载重量 千克	600	1600	2600	4800	9300



型号	WHR250	WHR400	WHR500	WHR600	WHR700
110100200 叠螺压滤机密封	15400	20492	24971	30932	36125
叠螺压滤机 型号	WSP05	WSP15	WSP25	WSP50	WSP75
密封半环 件/套	16				
直径 毫米	250	400	500	700	900
重量 千克/套	3	5	7	10	15

型号	WHR250	WHR400	WHR500	WHR600	WHR700
110100300 冲洗水喷嘴			132		
叠螺压滤机 型号	WSP05	WSP15	WSP25	WSP50	WSP75
Threat	1/4				
数量 个数	10	22	35	45	65



叠螺压滤机控制柜 11

WATROMAT® 叠螺压滤机控制柜

控制柜，作为 WATROMAT® 主设备 (M) 或从设备执行，主设备带触摸屏 KTP900，从设备不带触摸屏，Profinet 总线，PLC 西门子 S7-1512，IO 系统 ET200SP，配电、开关和保护装置，命令和信号装置，有线和测试

- 电力代码 1: 3 x 400 V/1 x 230 V/50 Hz
- 电力代码 2: 3 x 480 V/1 x 110 V/60 Hz

材料: WEL86 聚丙烯 WEL208 涂层RAL9002
交付: 1 个pc柜
不包括:

型号	WEL86MWSP05	WEL86MWSP15	WEL86MWSP25	WEL208MWSP50	WEL208MWSP75
110100900 叠螺压滤机控制柜	96455	102518	109001	115678	123170
长度 X 毫米	600			800	
宽度 Y 毫米	300			400	
高度 Z 毫米	800			2100	
重量 千克	30	35	40	75	85



混合槽 11

WATROMAT® 混合槽

用于污泥与聚合物的温和混合，带有挡板、搅拌器、喷嘴压力传感器的密闭混合槽

材料: 316 不锈钢
交付: 1 台混合槽
不包括: 压力传感器 130111100

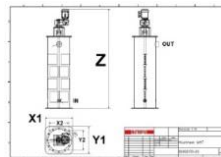

型号	WMT05	WMT15	WMT25	WMT50	WMT75
110200100 混合槽	¥ 66274	¥ 115388	¥ 151146	¥ 195368	¥ 294604
容积	50 升	150	250	750	1500
电力消耗	0.37 千瓦	0.37	0.37	0.55	
入口直径 (向下)	4x 50 (2" thread)			1x100 (4" thread)	
出口直径 (向上)	50 毫米		100		150
长度 X1		500		900	1000
宽度 Y1		500		900	1000
高度 Z	1104	1826	1971	2031	2636
空载重量	100 千克	200	300	480	600
满载重量	250	450	800	1330	2100



型号	WPT1
110200200 压力传感器	¥ 8425
测量范围	4-20 马

螺旋压力组件模块 11

WATROMAT® 螺旋压力组件模块

用于工业或城市污水处理厂污泥脱水的叠螺压滤机组件，进口 2% 干化固体，出口 20-50% 干化固体，基本框架，混合槽，带有液体聚合物配料泵的聚合物装置，2 个聚合物与污泥流量计，污泥泵，流量计，压缩空气，管道，控制柜。

材料: 304 (316) 不锈钢/PVC 管
交付: 1 台叠螺压滤机组件模块
不包括:

型号	WSP05skid	WSP15skid
110300100 螺旋压力组件模块	¥ 618842	¥ 758283
干化固体处理量	0.3 - 2 吨/天	0.6 - 4
电力消耗	1.7 千瓦	3
聚合物液体(50%活性)	0.6 升/小时	1.2
混合用水	180 升/小时	360
叠螺压滤机洗涤用水	0.3 立方米/天	0.6
长度 X	2 米	3
宽度 Y	1.2 米	1.5
高度 Z	1.6 米	1.9
空载重量	600 千克	1600
满载重量	750	1900



平台 11

WATROMAT® 平台

用于固定叠螺压滤机混合槽的平台，带800 mm楼梯宽度，整个结构与各个部分用螺栓固定

材料： 热镀锌
交付： 1个pc平台 (单个部分)
不包括： 现场安装



型号	WSP05	WSP15	WSP25	WSP50	WSP75
110400100 平台	¥ 204173	¥ 272996	¥ 353585	¥ 453960	¥ 498581
110400101 304 不锈钢	¥ 296050	¥ 395844	¥ 512696	¥ 658242	¥ 722943
叠螺压滤机重量	吨 1	吨 2	吨 3	吨 5	吨 10
混合槽重量	吨 0.2	吨 0.5	吨 0.8	吨 1.5	吨 2.2
长度 X	毫米 6090	毫米 6710	毫米 7330	毫米 7950	毫米 8570
宽度 Y	毫米 2770	毫米 3080		毫米 3390	
高度 Z		毫米 2500		毫米 2800	
重量	千克 2200	千克 2600	千克 3225	千克 3600	千克 4100

型号	2xWSP05	2xWSP15	2xWSP25	2xWSP50	2xWSP75
110400200 平台	¥ 306268	¥ 409494	¥ 530382	¥ 677066	¥ 747872
110400201 304 不锈钢	¥ 444091	¥ 593766	¥ 769051	¥ 981746	¥ 1084414
叠螺压滤机重量	吨 1	吨 2	吨 3	吨 5	吨 10
混合槽重量	吨 2x0.2	吨 2x0.5	吨 2x0.8	吨 2x1.5	吨 2x2.2
长度 X	毫米 6090	毫米 6710	毫米 7330	毫米 7950	毫米 8570
宽度 Y	毫米 4390	毫米 5010		毫米 5630	
高度 Z		毫米 2500		毫米 2800	
重量	千克 3400	千克 4200	千克 5500	千克 6200	千克 7200

集装箱方案 11

WATROMAT® 集装箱方案

为了包装站、叠螺压滤机、叠螺压滤烘干机、空调、照明、户外安装，需要门窗绝缘的集装箱。地板和墙壁隔离 60 mm，屋顶隔离 100 mm

材料： 油漆
交付： 一台集装箱
不包括：

type	WCO20	WCO40
110400500 ISO 集装箱	¥ 618842	¥ 880876
电力消耗	千瓦 0.8	
长度 X	毫米 6055	毫米 12192
宽度 Y	毫米 2435	
高度 Z	毫米 2340/2591	
空载重量	吨 2.3	吨 3.9

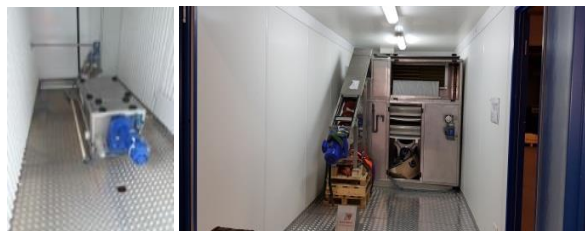

浓缩机11



WATROMAT® 浓缩机

浓缩机，静态的，可以使有机和无机悬浮液从 0.1% 浓缩到大约 2% 的干化固体含量，浆液储罐，浆液泵，气动阀和连续干化固体传感器

材料: 不锈钢 316
交付: 1台浓缩机, 1台污泥储罐, 2个气动阀
不包括: 控制柜 120900100

		型号	WTH5	WTH10
110500100	浓缩机	¥	1386204	1619227
体积	立方米		5	10
电力消耗	千瓦时		2.2	
高度	毫米		3600	4200
直径	毫米		3400	4000
空罐重量	吨		1.6	2
满载重量	吨		6.6	12

浓缩机控制柜 11

WATROMAT® 浓缩机控制柜

控制柜 作为 WATROMAT® 主设备 (M) 或从设备执行, 主设备带触摸屏, 从设备不带触摸屏, Profinet 总线, PLC 西门子 S7-1512, IO 系统 ET200SP, 配电, 开闭柜内装置, 命令和信号装置, 存储碟式

- 电力代码: 3 x 400 V/1 x 230 V/50 Hz
- 电力代码: 3 x 480 V/1 x 110 V/60 Hz

材料: 聚酯
交付: 1 台控制柜
不包括:

		型号	WEL86S1WTH	WEL86S2WTH
130500900	浓缩机控制柜	¥	76352	115039
浓缩机	台		1	2
长度 X	毫米		600	
宽度 Y	毫米		300	
高度 Z	毫米		800	
重量	千克		35	45



聚合物液化器 12

WATROMAT® 聚合物液化器

聚合物浓缩液溶解配料装置(50%活性)，聚合物浓缩液配料泵，带搅拌器的搅拌室，聚合物溶液浓度约为0.1%，聚合物溶液网压加水，控制柜

材料: 聚丙烯
交付: 1台聚合物单元
不包括:

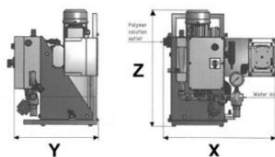

型号	WPL6	WPL12	WPL30	WPL135
120100100 聚合物液化器	¥ 67831	¥ 87197	¥ 113203	¥ 163224
叠螺压滤机	型号 WSP05	型号 WSP15	型号 WSP25	型号 WSP50
液体(50%活性)	升/小时 0.6	1.2	3.0	13.5
水(> 3Bar)	升/小时 180	300	600	900
电力消耗	千瓦时 0.1			0.25
长度 X	毫米 520			637
宽度 Y	毫米 302			504
高度 Z	毫米 534			588
重量	千克 25			63



WATROMAT® 聚合物粉末装置

聚合物粉末装置 入口粉末 出口0.1-0.2%聚合物水溶液 三个溶液 熟化和静置室 带搅拌器的溶液熟化室 粉末和废料 控制柜

材料: 聚丙烯
交付: 1台聚合物装置
不包括: 配料泵 聚合物溶液 120300100

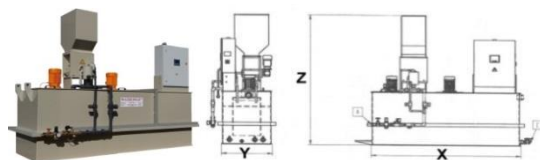

型号	WPP1	WPP2	WPP4	WPP8	WPP16
120100200 聚合物粉末装置	¥ 231163	¥ 307817	¥ 331948	¥ 432579	¥ 481926
叠螺压滤机	型号 WSP05	型号 WSP15	型号 WSP25	型号 WSP50	型号 WSP75
粉末(100%活性)	千克/小时 0.8	2	4	8	16
纯净水>3Bar	升/小时 400	1000	2000	4000	8000
电力消耗	千瓦时 1.5	2.6	3.2	5.0	9.5
体积料斗	升 50		100		
长度 X	毫米 1638	1890	3237	2190	2940
宽度 Y	毫米 1351	862	1148	1062	1062
高度 Z	毫米 2030	2119	2119	3105	3305
空载重量	千克 250	400	500	600	1200
满载重量	千克 400	1000	1200	1500	2400



聚合物泵 12

WATROMAT® 泵(聚合物)

含有0.1-0.2%干燥固体的聚合物溶液的泵

材料: 材料转子: 1.2436 ; 材料定子: 丁腈橡胶
交付: 1个泵
不包括:



型号	WPU0	WPU2	WPU4	WPU10	WPU20
120200200 泵(聚合物)	¥ 20285	¥ 27392	¥ 35583	¥ 37209	¥ 43705
叠螺压滤机	型号 WSP05	型号 WSP15	型号 WSP25	型号 WSP50	型号 WSP75
输送量	立方米/小时 0.5	2	4	10	20
电力消耗	千瓦时 0.55	0.75	1.5	2.2	4
长度 X	毫米 1030	1030	1665	1665	2110
宽度 Y	毫米 240	240	270	270	350
高度 Z	毫米 245	245	245	304	304
重量	千克 48	53	58	70	85

型号	WFM15	WFM20	WFM25	WFM40	WFM50
120200300 流量计(聚合物)	¥ 8594	¥ 20021	¥ 23924	¥ 25394	¥ 26788
输送量	立方米/小时 0.5	2	4	10	20
直径	毫米 15	20	25	40	50

型号	WSM10	WSM20
120200400 聚合物过滤器	¥ 28492	¥ 43744
输送量	立方米/小时 10	20
直径	毫米 50	100



污泥泵 13

WATROMAT® 泵(污泥)

对于含有2%干固体的污泥，需要在使用前进行脱水。
材料: 材料转子: 1.2436 ; 材料定子: 丁腈橡胶
交付: 1个泵
不包括:



		型号	WPU2	WPU4	WPU10	WPU20	WPU30
130100100	泵(污泥)	¥	27392	35583	37209	43705	51114
叠螺压滤机	型号		WSP05	WSP15	WSP25	WSP50	WSP75
输送量	立方米/小时		2	4	10	20	30
电力消耗	千瓦时		0.75	1.5	2.2	4	7.5
长度 X	毫米		1030	1665	1665	2110	2450
宽度 Y	毫米		240	270	270	350	350
高度 Z	毫米		245	245	304	304	404
重量	千克		53	58	70	85	120

		型号	WFM20	WFM25	WFM40	WFM50	WFM95
130100200	流量计(污泥)	¥	20013	23913	25384	26777	31420
输送量	立方米/小时		2	4	10	20	30
直径	毫米		20	25	40	50	95

		型号	WDS10
130100300	干固物传感器	¥	223268
输送量	立方米/小时		10-20
直径	毫米		100



管道 13

WATROMAT® 管道

从污泥到混合槽的管道，最大水平10米，最大垂直4米。聚合物前TL混合池的管道包含回流，最大5米。管道混合池最大动力为1米，3个泵，没有管夹。

材料: 聚氯乙烯
交付: 1组管道
不包括: 管夹



		型号	WTU05	WTU15	WTU25	WTU50	WTU75
130200100	管道	¥	26003	28441	31180	34314	40049
叠螺压滤机	型号		WSP05	WSP15	WSP25	WSP50	WSP75
输送量	立方米/小时		2	4	10	20	30
污泥泵至混合槽管道直径	mm			50		100	
聚合物泵至混合槽管道直径	mm			25		32	50
混合槽至叠螺压滤机管道直径	mm		50		100		150

料仓烘干机

页数

部分



19

20



22

21

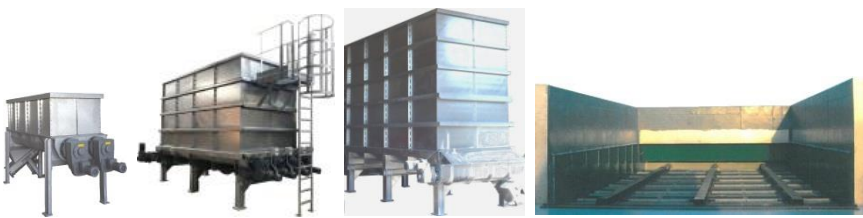

27

22



32

23

	Page	Part
料仓烘干机	19	20
带式烘干机	22	21
料仓	27	22
干污泥输送机	32	23

料仓烘干机 20

WATROMAT® 料仓烘干机

料仓烘干机 (1台), 工业或城市污水处理 污泥, 入口20-60%干燥固体 出口90%干燥固体 干燥温度30°C/86°F, 比耗电量: 333 W/kg H2O, 压差空气25 l/min (>3 Bar)

材料: 镀锌的料仓, 烘干机 304 不锈钢
交付: 1个平台, 1个料斗, 2个搅拌器, 1个卸料输送机
1台螺旋输送机, 1台带式烘干机, 1台控制柜
不包括: 干污泥输送机230100XXX

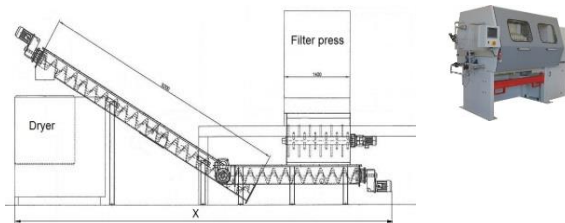

	型号	WBU003WBD30	WBU005WBD45	WBU007WBD60
200100100	料仓烘干机	¥ 2206566	¥ 2783248	¥ 3410420
200100101	304 不锈钢	¥ 2528923	¥ 3126803	¥ 3808302
200100102	316 不锈钢	¥ 2743826	¥ 3355837	¥ 4073554
压差空气流速尺寸	毫米	1200x1200		
料仓可用体积	立方米	0.32	0.48	0.64
5-40 °C 环境下的除水量	吨/天	3	4.5	6
电力消耗	千瓦时	23.5	63.5	83.5
冷却水 > 3Bar(24°C)	立方米/小时	1	1.5	2
长度 X	米	8		
宽度 Y	米	4.5	6.5	8.5
高度 Z	米	1.5/3.7		
全重 (包括输送机)	吨	14.8	16.4	17.5

WATROMAT® 料仓烘干机

料仓烘干机 (2台), 工业或城市污水处理 污泥, 入口20-60%干燥固体 出口90%干燥固体 干燥温度30°F/86°F, 电力消耗率: 333 W/kg H2O, 压差空气25 l/min (>3 Bar)

材料: 镀锌的料仓, 烘干机 304 不锈钢
交付: 1个平台, 2个料斗, 4个搅拌器, 2个卸料输送机
1台螺旋输送机, 1台带式输送机, 1台带式烘干机
1台控制柜
不包括: 干污泥输送机230100XXX

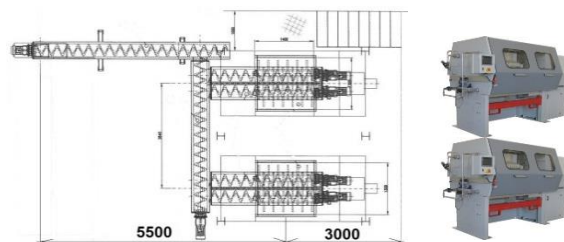

	型号	WBU003DWBD60	WBU005DWBD90	WBU007DWBD120
200100200	料仓烘干机	¥ 2654720	¥ 3302137	¥ 4033706
200100201	304 不锈钢	¥ 3178747	¥ 3879191	¥ 4712063
200100201	316 不锈钢	¥ 3528098	¥ 4263886	¥ 5164304
压差空气流速尺寸	毫米	1200x1200		
料仓可用体积	立方米	2x0.32	2x0.48	2x0.64
5-40 °C 环境下的除水量	吨/天	6	9	12
电力消耗	千瓦时	86	126	166
冷却水 > 3Bar(24°C)	立方米/小时	2	3.5	4
长度 X	米	8.5		
宽度 Y	米	6		
高度 Z	米	1.5/3.7		
全重 (包括输送机)	吨	29.6	21.8	35

料仓烘干机 20

WATROMAT® 料仓烘干机

料仓烘干机, 工业或城市污水处理 污泥, 入口20-60%干燥固体 出口90%干燥固体 干燥温度30°F/86°F, 电力消耗率: 333 W/kg H2O, 压差空气25 l/min (>3 Bar)

材料: 镀锌的料仓, 烘干机 304 不锈钢
交付: 1个料仓, 带2个输送机, 1个卸料输送机, 1个带式烘干机
1台控制柜
不包括: 干污泥输送机230100XXX



	型号	WBU05WBD04	WBU05WBD08	WBU05WBD15
200100500	料仓烘干机	¥ 1142668	¥ 1260340	¥ 1485160
200100501	304 不锈钢	¥ 1379373	¥ 1497046	¥ 1721865
200100502	316 不锈钢	¥ 2408719	¥ 2937582	¥ 3443336
料仓有效容积	立方米	5		
5-40 °C 环境下的除水量	吨/天	0.4	0.8	1.5
电力消耗	千瓦时	10.7	15.7	23.7
冷却水 > 3Bar(24°C)	立方米/小时	0.2	0.3	0.5
长度 X	米	3.5		
宽度 Y	米	6		
高度 Z	米	3.4		
空载重量	吨	1.5	1.7	1.8
满载重量	吨	6.5	6.7	6.8

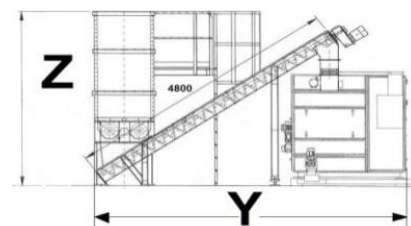

料仓烘干机 20

WATROMAT® 料仓烘干机

料仓烘干机 工业或城市污水处理污泥，入口20-60%干燥固体，出口90%干燥固体，干燥温度30°F/86°F，电力消耗率：333 W/kg H₂O，压缩空气25 l/min (3 Bar)

材料：镀锌的料仓，烘干机 304 不锈钢

交付：1个料仓，5个卸料输送机，1个收集输送机

1台螺旋输送机，1台带式烘干机，1台控制柜

不包括：干污泥输送机230100XXX

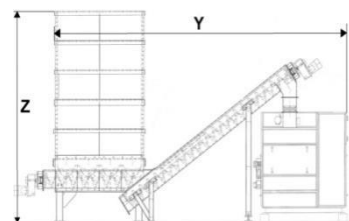

		型号	WBU10WBD15	WBU10WBD30	WBU10WBD45
200100600	料仓烘干机	¥	1661298	2190346	2719208
200100601	304 不锈钢	¥	1977266	2506314	3035176
200100602	316 不锈钢	¥	2435429	2964477	3493339
料仓有效容积	立方米		10		
5-40 °C 环境下的除水量	吨/天		1.5	3	4.5
电力消耗	千瓦时		27.8	47.8	67.8
冷却水> 3Bar(24°C)	立方米/小时		0.5	1	1.5
长度 X	米		4.6		
宽度 Y	米		6		
宽度 Y	米		2.6		
空载重量	吨		7	8	9
满载重量	吨		17	18	19



		型号	WBU18WBD30	WBU18WBD45	WBU18WBD60
200100600	料仓烘干机	¥	1661298	2190346	2719208
200100601	304 不锈钢	¥	2640788	3169650	3949956
200100602	316 不锈钢	¥	3159464	3688327	4592179
料仓有效容积	立方米		15		
5-40 °C 环境下的除水量	吨/天		3	4.5	6
电力消耗	千瓦时		47.8	67.8	86.8
冷却水> 3Bar(24°C)	立方米/小时		1	1.5	2
长度 X	米		5.9		
宽度 Y	米		6		
宽度 Y	米		3.2		
空载重量	吨		8	9	10
满载重量	吨		23	24	25



		型号	WBU25WBD60	WBU25WBD75	WBU25WBD90	WBU25WBD105	WBU25WBD120
200100600	料仓烘干机	¥	3507049	4020316	4885147	5358759	5523235
200100601	304 不锈钢	¥	3949956	4463223	5328055	5801667	5966142
200100602	316 不锈钢	¥	4592179	5105446	5970277	6443889	6608365
料仓有效容积	立方米		25				
5-40 °C 环境下的除水量	吨/天		6	7	9	10.5	12
电力消耗	千瓦时		88	108	128	148	168
冷却水> 3Bar(24°C)	立方米/小时		2	2.5	3	3.5	4
长度 X	米		7.9	9.5	11.7	13.6	15.4
宽度 Y	米		6				
宽度 Y	米		4.2				
空载重量	吨		10	11	12	13	14
满载重量	吨		35	36	37	38	39

双层料仓烘干机 20

WATROMAT® 双层料仓烘干机

双层料仓烘干机 工业或城市污水处理 污泥, 入口20-60%干燥固体 出口90%干燥固体 干燥室30°B86°F, 电力消耗率: 333

W/kg H2O, 压缩空气 25 l/min (<3 Bar) 控制柜

材料: 镀锌的料仓, 烘干机 304 不锈钢

交付: 1个料仓, 5个卸料输送机, 1个集料输送机

1台进给输送机, 1台双烘干机, 2台带式烘干机

1台pc控制柜

不包括: 干污泥输送机230100XXX

安装在烘干机上的平台, 两个烘干机之间的污泥管道连接

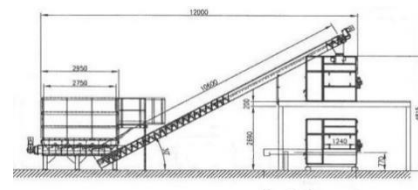

	型号	WBU35WBD150D	WBU35WBD180D	WBU35WBD210D	WBU35WBD240D
200100700	料仓烘干机	¥ 6589098	¥ 7553711	¥ 8670543	¥ 10099455
200100701	304 不锈钢	¥ 7290227	¥ 8254840	¥ 9371671	¥ 10800584
200100702	316 不锈钢	¥ 8306860	¥ 9271473	¥ 10388304	¥ 11817217
料仓有效容积	立方米	25-30			
5-40 °C 环境下的除水量	吨/天	15	18	21	24
电力消耗	千瓦时	220	259	289	330
冷却水> 3Bar(24°C)	立方米/小时	5	6	7	8
长度 X	米	24.9	26.8	28.7	30.6
宽度 Y	米	2.6			
宽度 Y	米	5.5			
空载重量	吨	23.3	25.1	27	28.9
满载重量	吨	38	40	42	44

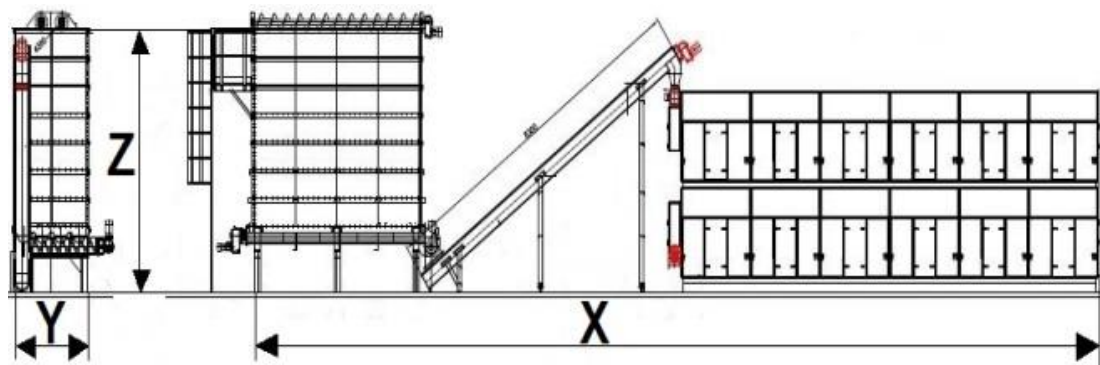
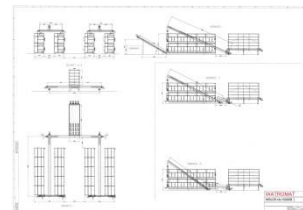

料仓控制柜 20

WATROMAT® 料仓控制柜

控制柜 作为 WATROMAT® 主 (M) 或从 (S) 柜运行, 主 (带触摸屏 KTP900), 从 (不带触摸屏), Profinet 总线, SPS 西门

子 S7-1512, IO 系统 ET200SP, 配电、开闭设备装置, 命令信号装置, 存储测试

● 电力代码 1: 3 x 400 V / 1 x 230 V / 50 Hz

● 电力代码 2: 3 x 480 V / 1 x 110 V / 60 Hz

材料: 漆粉 AL9002

交付: 1 个 pc 柜

不包括: 带式烘干机控制柜

	型号	WEL208MWBU05	WEL208MWBU10	WEL86MWBU15	WEL208MWBU25	WEL208MWBU35
200100900	料仓控制柜	¥ 113221	¥ 122572	¥ 127673	¥ 132542	¥ 145796
长度 X	毫米	600				
宽度 Y	毫米	800				
宽度 Y	毫米	2000				
重量	千克	30	35	40	75	85



带式烘干机 21

WATROMAT® 带式烘干机

带式烘干机为工业和城市污水处理厂烘干污泥，入口干化固体含量从 20%至 40%，出口干化固体含量 90%，连续烘干污泥 24 小时/天，最低 30 分钟/小时，污泥块大小最大 20 毫米，干燥温度 30°C / 86°F，电力消耗率 333 w /kg 水，控制柜。

材料: 304 不锈钢
交付: 1台带主控制柜的带式烘干机
不包括: 干式破碎机输送机230100XXX
破碎机210100910和耙子210200200

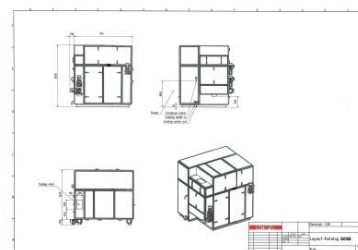

		型号	WBD04	WBD08
210100100	带式烘干机	¥	616649	734322
5-40 °C 环境下的除水量	吨/天		0.4	0.8
电力消耗	千瓦时		8	13
冷却水> 3Bar(24°C)	立方米/小时		0.2	0.3
长度 X	米		1.3	1.9
宽度 Y	米		1.6	
宽度 Y	米		2	
空载重量	吨		0.8	1.4
满载重量	吨		0.9	1.8

带式烘干机 21

WATROMAT® 带式烘干机

带式烘干机为工业和城市污水处理厂烘干污泥，入口干化固体含量从 20%至 40%，出口干化固体含量 90%，连续烘干污泥 24 小时/天，最低 30 分钟/小时，污泥块大小最大 100 毫米，干燥温度 30°C / 86°F，电力消耗率 333 w /kg 水，碎纸机和耙括，底部框架 C 型材 80 mm 高。

材料: 304 不锈钢
交付: 1台带式烘干机 1台主控制柜
不包括: 干式破碎机输送机230100XXX



		型号	WBD15	WBD30	WBD45	WBD60
210100200	带式烘干机	¥	959141	1488189	2017051	2522806
5-40 °C 环境下的除水量	吨/天		1.5	3	4.5	6
电力消耗	千瓦时		20	40	60	80
冷却水> 3Bar(24°C)	立方米/小时		0.5	1.0	1.5	2
长度 X	米		2.2	4.2	6	7.9
宽度 Y	米		2			
宽度 Y	米		2			
空载重量	吨		1.4	2.4	3.6	4.1
满载重量	吨		1.8	3.2	4.8	5.7

带式烘干机 21

WATROMAT® 带式烘干机

带式烘干机为工业和城市污水处理厂烘干污泥，入口干化固体含量从 20%至 40%，出口干化固体含量 90%，连续烘干污泥 24 小时/天，最低 30 分钟/小时，污泥块大小最大 100 毫米，干燥温度 30°C / 86°F，电力消耗率 333 w /kg 水，碎纸机和耙括，底部框架 H 型材 120 mm 高。

材料: 304 不锈钢
交付: 1台带式烘干机 1台主控制柜
不包括: 干式破碎机输送机230100XXX



		型号	WBD75	WBD90	WBD105	WBD120
210100300	带式烘干机	¥	3036073	3900904	4374516	4538992
5-40 °C 环境下的除水量	吨/天		7.5	9	10.5	12
电力消耗	千瓦时		100	120	140	160
冷却水> 3Bar(24°C)	立方米/小时		2.5	3	3.5	4
长度 X	米		9.5	11.7	13.6	15.4
宽度 Y	米		2			
宽度 Y	米		2			
空载重量	吨		5.1	6.7	7.2	8.2
满载重量	吨		7.9	10.1	10	10

双层带式烘干机 21

WATROMAT® 双层带式烘干机

双层带式烘干机为工业和城市污水处理厂烘干污泥，入口干化固体含量从 20%至 40%，出口干化固体含量 90%，连续烘干污泥 24 小时/天，最低 30 分钟/小时，污泥块大小最大 100 毫米，干燥温度 30°C / 86°F，电力消耗率 333 w/kg 水。上部烘干机入口的碎纸机和耙子，包括下部烘干机入口的耙子。

材料: 304 不锈钢
交付: 1 台双层带式烘干机 2 台带式烘干机，1 台主控制柜
不包括: 干气尾气输送机 230100XXX
固定叠螺压滤机平台 110400XXX
上下烘干机之间的管道

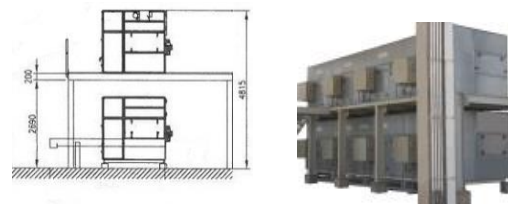

	型号	WBD120D	WBD150D	WBD180D	WBD210D	WBD240D
210100500	双层带式烘干机	¥ 5032332	¥ 5997193	¥ 7114312	¥ 8543593	¥ 9208577
5-40 °C 环境下的除水量	吨/天	2x6	2x7.5	2x9	2x10.5	2x12
电力消耗	千瓦时	2x80	2x100	2x120	2x140	2x160
冷却水 > 3Bar(24°C)	立方米/小时	2x2	2x2.5	2x3	2x3.5	2x4
长度 X	米	7.9	9.5	11.7	13.6	15.4
宽度 Y	米			2		
宽度 Y	米			4.8		
空载重量	吨	8.2	10.2	12.2	15	17
满载重量	吨	10	14.2	17.4	21.6	23

带式烘干机控制柜 21

WATROMAT® 带式烘干机控制柜

控制柜，版本有 WATROMAT® 主动(M)或被动(S)控制柜，含有主动触摸板 KTP900，被动的没有触控面板，网络总线，PLC 西门子 s7-1512，ET200SP IO 系统，配电，开关和保护设备，命令和信号设备，连接和测试。

- 电力代码 1:3x400V/230V/50Hz
- 电力代码 2:3x480V/110V/60Hz

材料: 聚酯
交付: 1 台控制柜
不包括:

	型号	WEL64S
210100900	带式烘干机控制柜	¥ 66211
长度 X	毫米	300
宽度 Y	毫米	400
高度 Z	毫米	600
重量	千克	41



	型号	WEL86MWBD04	WEL86MWBD08
210100900	带式烘干机控制柜	¥ 96630	¥ 101461
长度 X	毫米	300	
宽度 Y	毫米	600	
高度 Z	毫米	800	
重量	千克	41	43



	型号	WEL208MWBD15	WEL208MWBD30	WEL208MWBD45	WEL208MWBD60
210100900	带式烘干机控制柜	¥ 115183	¥ 119435	¥ 122875	¥ 125503
长度 X	毫米	400			
宽度 Y	毫米	800			
高度 Z	毫米	2100			
重量	千克	120	125	130	140



	型号	WEL208MWBD75	WEL208MWBD90	WEL208MWBD105	WEL208MWBD120
210100900	带式烘干机控制柜	¥ 130273	¥ 134122	¥ 138034	¥ 141969
长度 X	毫米	400			
宽度 Y	毫米	800			
高度 Z	毫米	2100			
重量	千克	145	150	155	160



	型号	WEL208MWBD120D	WEL208MWBD150D	WEL86MWBD180D	WEL208MWBD210D	WEL208MWBD240D
210100900	双层带式烘干机控制柜	¥ 143515	¥ 150627	¥ 157592	¥ 164387	¥ 170919
长度 X	毫米			400		
宽度 Y	毫米			2x800		
高度 Z	毫米			2100		
重量	千克	250	255	260	280	295



发射机 21

WATROMAT® 发射机

材料:
交付: 1台发射机
不包括:



型号	WODS10	WHT46C	WDS851000	WAL030
210100910 发射机 4-20 毫安	¥ 3749	3285	3208	2976
范围	0.05 - 12 m	0.05 - 3 m	0-1000 Pascal	0-30 Bar
功能	模拟	1 开关	模拟	模拟



粉碎机 21

WATROMAT® 粉碎机

粉碎机安装在带式烘干机 210100XXX 的进口, 用于减小污泥颗粒的尺寸, 污泥中含有 20% - 40% 的干化固体, 污泥片的入口尺寸最大为 100 毫米, 出口约为 20 毫米, 连续工作 24 小时/天, 最少 30 分钟/小时。

材料: 304 不锈钢
交付: 1 台粉碎机
不包括:



型号	WSH300.200	WSH400.200	WSH1240.310	
210200100 粉碎机	¥ 68607	86828	119512	
带式烘干机	型号 WBD15	WBD30-WBD60	WBD15-WBD240	
电力消耗	千瓦时	0.37		
污泥处理量	吨/天	6	10	30
长度内	毫米	300	400	1240
宽度内	毫米	200		310
高度在	毫米	300		310
重量	千克	50	64	110

耙手 21

WATROMAT® 耙手

耙手把污泥碎片平整的覆盖整个传送带宽, 安装在带式烘干机 210100XXX 的进口处, 污泥含 20-40% 干化固体, 径 < 20 毫米, 压力空气 25 升/分钟 (>3 Bar), 污泥进料连续 24 小时/天, 最少 30 分钟/小时。

材料: 304 不锈钢
交付: 1 个耙手
不包括:



型号	WRA900	WRA1200	WRA1200DD	
210200200 耙手	¥ 32854	36178	72356	
长度	毫米	1200		
重量	千克	12	18	25

旋转器 21

WATROMAT® 旋转器

用于松散污泥的旋转, 来自 20-90% 干固体处理厂的污泥

材料: 304 不锈钢
交付: 1个d25mm圆轴, 36个圆齿, 2个轴承, 1个变频器电机
不包括: 工程安装



型号	WRO900	WRO1200	
210200300 旋转器	¥ 14275	21312	
带式烘干机	型号 WBD04-08	WBD15-240DD	
电力消耗	千瓦时	0.37	
长度	毫米	900	1200
重量	千克	21	25

换热器 21

WATROMAT® 换热器

用于带式烘干机210100XXX的干燥空气发生器(热源)、蒸发器(冷凝)、冷凝器(加热)和压缩机热交换器。

材料: 304 不锈钢
交付: 1个换热器
不包括:

		型号	EVAP04	EVAP08	EVAP15
210300100	蒸发器	¥	54681	76481	96278
带式烘干机	型号		WBD04	WBD08	WBD15-240DD
长度 X	毫米		920	1620	1860
宽度 Y	毫米		540	420	300
高度 Z	毫米		500	340	620
重量	千克		104	118	210

		型号	COND04	COND08	COND15
210300200	冷凝器	¥	59367	91468	109517
带式烘干机	型号		WBD04	WBD08	WBD15-240DD
长度 X	毫米		920	1620	1860
宽度 Y	毫米		540	420	620
高度 Z	毫米		250	310	320
重量	千克		154	172	280

		型号	COMP04	COMP08	COMP15
210300300	压缩机	¥	28327	37668	48773
带式烘干机	型号		WBD04	WBD08	WBD15-240DD



过滤器 21

WATROMAT® 过滤器

紧凑型过滤器，初滤网，带式烘干
初滤网 210100XXX, WBD04和WBD08:1个, WBD15:2个, WBD30:4个, WBD45:6个, WBD60:8个, WBD75:10个, WBD90:12个, WBD12DD:12个, WBD15DD:16个, WBD18DD:24个, WBD215:20个, WBD240:32个。

材料: 聚酯
交付: 1台
不包括: 前置过滤器 210800XXX 和安装架 210800XXX

		型号	869.592.292 (after 2016)	897.592.380 (before 2015)
210400100	紧密过滤器	¥	4454	4733
长度 X	毫米		869	897
宽度 Y	毫米		592	592
高度 Z	毫米		292	380
重量	千克		3	3

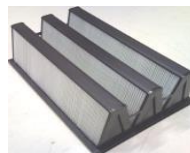

		型号	869.592.20
210400200	初滤网	¥	6403
长度 X	毫米		869
宽度 Y	毫米		592
高度 Z	毫米		20
重量	千克		0.4



		型号	887.609.70
210400300	安装架	¥	3557
长度 X	毫米		887
宽度 Y	毫米		609
高度 Z	毫米		70
重量	千克		0.2

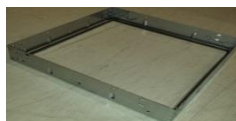

WATROMAT® 自动过滤清洁剂

紧凑型过滤器210800100的自动过滤器，2个过滤器210800100的个自动过滤器，压力空气240毫升/分钟，>3巴，包括气路控制单元和电气控制面板

材料: 铝
交付: 1台
不包括: 安装

		型号	887.609.310
210400500	过滤清洁剂	¥/过滤器	152683
气压>6Bar	升/分钟		250
长度 X	毫米		869
宽度 Y	毫米		592
高度 Z	毫米		292
重量	千克		8



传送带 21

WATROMAT® 传送带

传送带是模块化生产，表面布满孔，由齿轮和传动马达驱动。

材料: 聚丙烯
交付: 1排
不包括:

		型号	WBE09	WBE12
210500100	传送带	¥/排	4818	6171
Belt dryer	型号		WBD04-08	WBD15-240
宽度	米		0.9	1.2
重量	千克/米 (长)		4.5	6

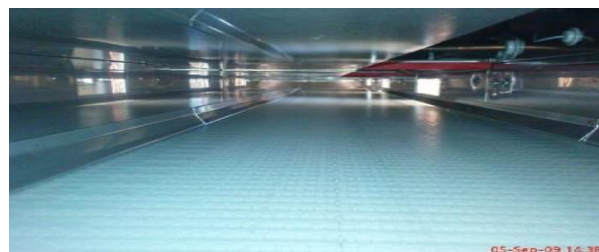

WATROMAT® 料仓

盛放工业或城市污水处理厂污泥（含 20%-40%干化固体）的料仓，用于污泥缓冲和加料，通过上升螺旋输送机与带式烘干机 210100100 相连。

- 材料:** 热镀锌料仓
交付: 1个平台, 用于容纳 1台压滤机, 1个料斗, 1个搅拌机,
 1台卸料输送机
不包括: 1台进给输送机

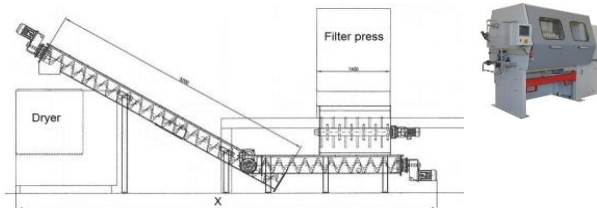

	型号	WBU003	WBU005	WBU007
220100100	料仓	¥ 715812	¥ 762876	¥ 883513
220100101	304不锈钢	¥ 1037929	¥ 1106174	¥ 1281098
220100102	316不锈钢	¥ 1252671	¥ 1335037	¥ 1546152
压滤机平台尺寸	毫米	1200x1200		
压滤机容积	升	320	480	640
料斗长度	米	1.4	2.1	2.8
搅拌器破碎机电能消耗	千瓦时	2 x 1.1		
卸料输送机电能消耗	千瓦时	0.55		
集料输送机电能消耗	千瓦时	0.75		
长度 X	米	8		
宽度 Y	米	3		
高度 Z (平台包含自动压滤机)	米	1.5/3.7		
空载重量 (包含自动压滤机)	吨	13.8	15.2	16
满载重量 (包含自动压滤机)	吨	14.8	16.4	17.5

WATROMAT® 料仓

两台压滤机进料料仓用于处理工业或城市污水处理厂污泥 20-60%干化固体入口, 带有两个搅拌器压滤机平台, 两个带搅拌器破碎器的料斗, 两个至进给螺旋输送机的卸料螺旋, 加料带式烘干机输送机

- 材料:** 热镀锌料仓
交付: 1个pc平台, 用于容纳2台压滤机,
 2个料斗, 4个搅拌机, 2个卸料输送机,
 1台集料输送机
不包括: 1台进给输送机

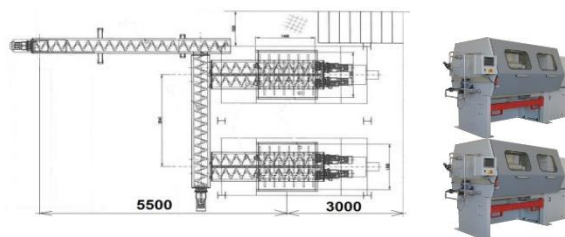

	型号	WBU003D	WBU005D	WBU007D
220100200	料仓	¥ 1163631	¥ 1281376	¥ 1506334
220100201	304不锈钢	¥ 1687267	¥ 1857999	¥ 2184184
220100202	316不锈钢	¥ 2036357	¥ 2242407	¥ 2636086
压滤机平台尺寸	毫米	1200x1200		
压滤机容积	升	2x320	2x480	2x640
料斗长度	米	2x1.4	2x2.1	2x2.8
搅拌器破碎机电能消耗	千瓦时	4x1.1		
卸料输送机电能消耗	千瓦时	2x0.55		
集料输送机电能消耗	千瓦时	0.75		
长度 X	米	8		
宽度 Y	米	6		
高度 Z (平台包含自动压滤机)	米	1.5/3.7		
空载重量 (包含自动压滤机)	吨	27.68	30.4	32
满载重量 (包含自动压滤机)	吨	29.6	32.8	35

料仓 22

WATROMAT® 料仓

工业或城市污水处理 污泥 (含20%至40%干固体)、污泥集中加药、与增加的输送机220700XXX或增加带式输送机220800100连接的料仓

材料: 热镀锌, 支腿镀锌
交付: 1个料仓, 2个卸料输送机
不包括: 增加输送机220700XXX

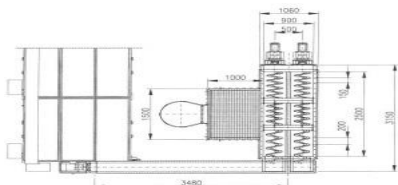
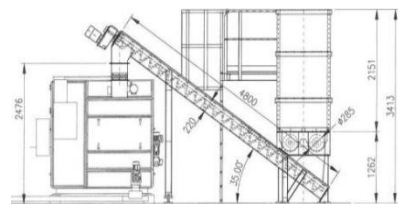

	型号	WBU05
220200100	料仓	¥ 526342
220200101	304不锈钢	¥ 763193
220200101	316不锈钢	¥ 921096
体积	立方米	5.6
卸料输送机功率	千瓦时	2x0.37
料仓长度X	米	3.15
料仓宽度Y	米	1.1
料仓高度Z	米	3.4
空载重量	吨	3.8
满载重量	吨	8.8

料仓 22

WATROMAT® 料仓

工业或城市污水处理 污泥 (含20%至40%干固体) 的料仓, 用于污泥集中加药, 带5个卸料输送机1个收集输送机, 用于连接220700XXX、220800100或220900XXX的增加输送机。

材料: 热镀锌, 支腿镀锌
交付: 1个料仓, 5个卸料输送机
1台集料输送机
不包括: 增加输送机220700XXX、220800100或220900XXX

	型号	WBU10	WBU18	WBU25	WBU35
220300100	料仓	¥ 702270	¥ 795026	¥ 984403	¥ 1558314
220300101	304不锈钢	¥ 1018290	¥ 1152786	¥ 1427382	¥ 2259557
220300102	316不锈钢	¥ 1476527	¥ 1671547	¥ 2069709	¥ 3276355
体积	立方米	11	180	27	36
料仓输送机功率	千瓦时	5x0.37			
收集输送机功率	千瓦时	2.2			
料仓长度X	米	4.5			
料仓宽度Y	米	2			
料仓高度Z	米	2.5	3.0	3.7	4.4
空载重量	吨	5.4	6.7	6.8	11
满载重量	吨	15.4	25	30	36

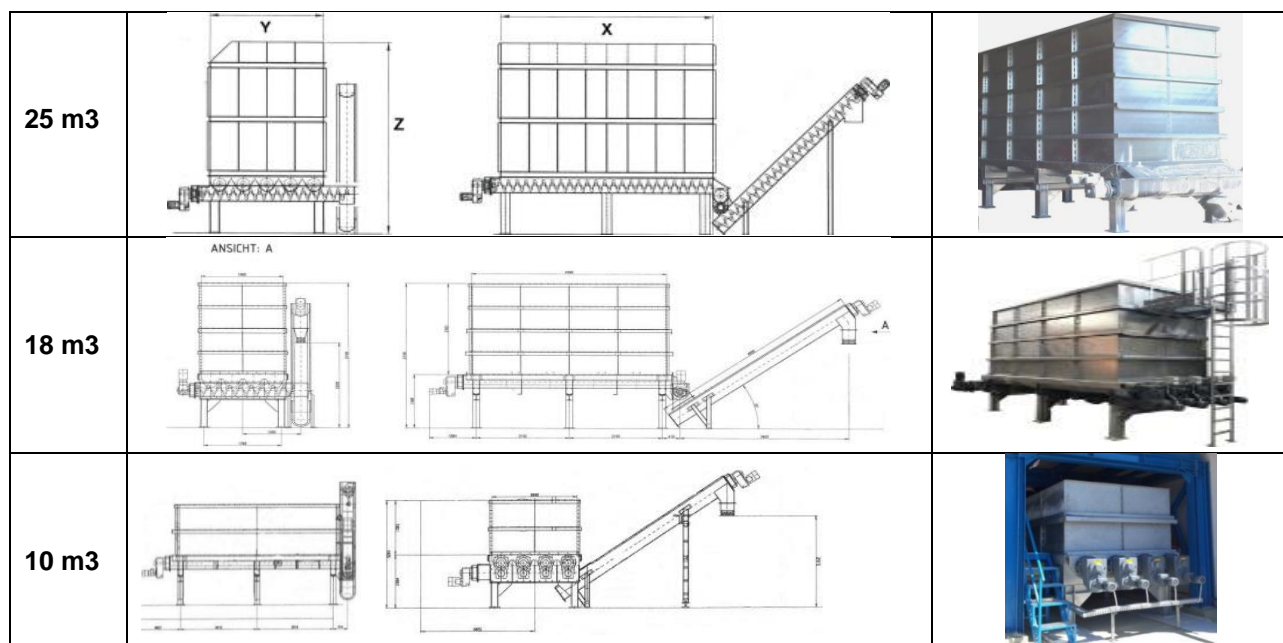

平台梯架 22

WATROMAT® 平台梯架



带平台的、带楼梯的梯子、与能容纳料仓的连接

材料: 热镀锌
交付: 1个平台, 1个梯子
不包括:

		型号	WBU05	WBU10	WBU15	WBU20	WBU25	WBU35
220300900	平台梯架	¥	32465	28986	31691	33624	35942	38261
220300901	304不锈钢	¥	47073	42033	45952	48758	52121	55483
220300902	316不锈钢	¥	82382	73555	80419	85319	91202	97092
平台梯架大小		米 x 米	0.8 x 0.8					
平台梯架长度		米	3.4	2.5	3.1	3.7	4.3	4.9
重量		千克	180	160	180	200	220	240

料仓 22

WATROMAT® 料仓

工业或城市污水处理 污泥 (含20%至40%干固体) 的料仓, 用于污泥集中加药, 推板式排渣 0.8 x 12 m, 带液站排渣式槽式输送机 26 m (水平 11 m, 上升 7 m, 水平 8 m), 用于污泥排渣输送机 220900XXX

材料: 304不锈钢
交付: 1个推杆, 1个通槽式输送机, 1个液站
不包括: Bunker walls (concrete), discharge conveyor 220900XXX

		型号	WBU150	WBU300
220400100	料仓	¥	20097114	3401050
体积	立方米		150	2x150
液站电消耗	千瓦时		11	11
通槽式输送机的长度	米		26	
料仓长度 X	米		13	
料仓宽度 Y	米		4	2x4
料仓高度 Z	米		3.7	
空载重量	吨		5.4	5.8
满载重量	吨		15.4	20.3

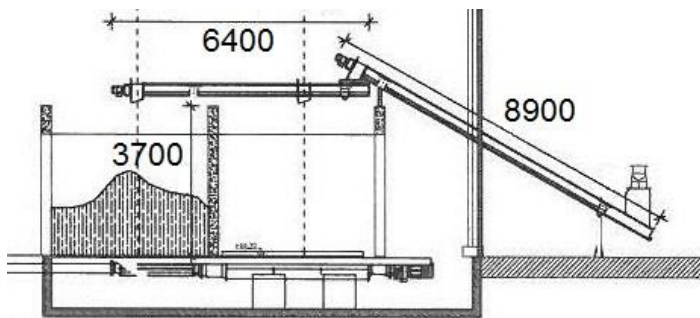
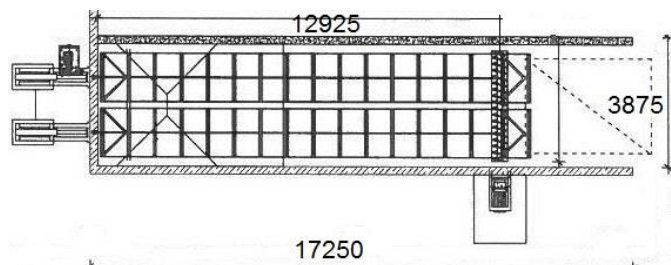

料仓分配输送机 22

WATROMAT® 料仓分配输送机

料仓分配输送机，用于在料仓中分配污泥，用于含有 20-60% 干固体的污泥。

材料: 钢
交付: 1 套 (2 台输送机)
不包括:

		型号	WSC4500/1	WSC4500/2
220500100	料仓分配输送机	¥	327599	428042
料仓	型号		WBU10/15/25	WBU35
电能消耗	千瓦时		2x2.2	
长度 Y	毫米		4500	4500
高度 X	米		0.25	0.35
重量 1 套 (2 件)	千克		900	1100

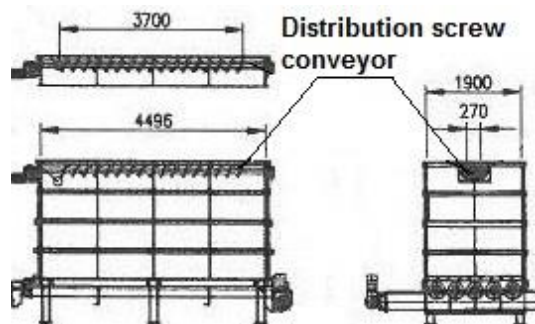

料仓进料输送机 22

WATROMAT® 料仓进料输送机

通过料仓壁的料仓进料输送机，用于含有 20-60% 干固体的污泥，以填满料仓

材料: 热镀锌
交付: 1 台料仓进料输送机
1 个料仓墙壁适配器
不包括:

		型号	WSC6329/35	WSC9829/35
220600100	料仓进料输送机	¥	327599	428042
220600101	304 不锈钢	¥	442258	577856
220600101	316 不锈钢	¥	507778	663464
料仓	型号		WBU10/15/25	WBU35
电能消耗	千瓦时		3	5.5
长度 Y	毫米		6329	9829
提升角度	°		35	
高度 X	米		4.0	5.3
重量	千克		420	750

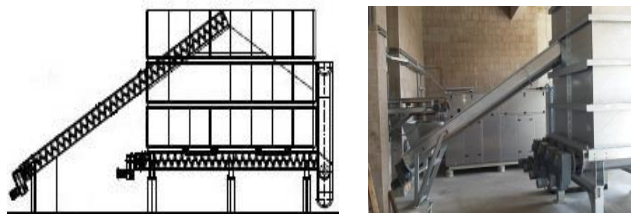

料仓集料输送机 22

WATROMAT® 料仓集料输送机

20-60% 干固体污泥的料仓集料输送机，从料仓底部出口、入口料仓 210100100、出口增加螺杆或皮带输送机收集污泥

材料: 热镀锌
交付: 1 台料仓集料输送机
不包括:

		型号	WSC2400/0	WSC6150/0	WSC9900/0	WSC13650/0
210700100	料仓集料输送机	¥	189652	229358	267224	298130
210700100	304 不锈钢	¥	256029	309635	360752	402474
210700100	316 不锈钢	¥	293958	355506	414195	462099
入口连接	个		1	2	3	4
电能消耗	千瓦时		1.1			
长度 Y	毫米		2400	6150	9900	13650
重量	千克		185	330	495	685

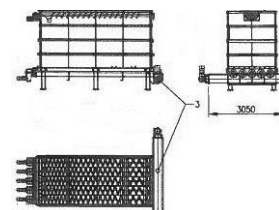

料仓提升输送机 22

WATROMAT® 料仓提升输送机

20-60% 干固体有机污泥提升输送机，入口链斗仓220100100，出口链带式干燥机210100100

材料: 热镀锌
交付: 1台料仓提升输送机
2个支架

不包括:

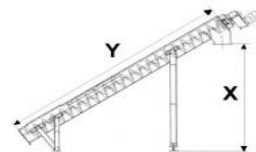

		型号	WSC4800/35	WSC4629/35	WSC4800/35
220700100	料仓提升输送机	¥	311759	298624	381683
220700101	304 不锈钢	¥	420879	403147	515272
220700102	316 不锈钢	¥	483231	462872	591609
料仓 220100100	型号	WBU5	WBU003/005/07/10/18/25	WBU10/18/25	
第二料仓出口				Yes	
电能消耗	千瓦时		3		
长度 Y	毫米	4800	4629	4800	
提升角度	°	35	35	35	
高度 X	米		2.4		
重量	千克	450	560	980	

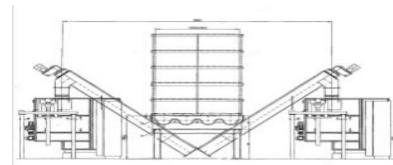

料仓增加带 22

WATROMAT® 料仓增加带

用于处理 20-60% 无机污泥料仓增加带，入口链斗仓·出口链带式烘干机

材料: 输送带SS304, 带轴上, 框架镀锌
交付: 1个料仓增加带
2个热镀锌支架

不包括:

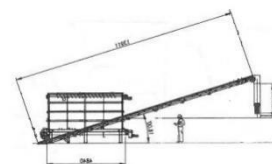

		型号	WSC4600/35	WSC4800/35	WSC9500/35	WSC11500/35
220800100	料仓增加带	¥	296693	311759	385932	451622
料仓	型号	WBU10/15/25	WBU5/10/15/25	WBU35		
第二料仓出口			Yes	Yes		
电能消耗	千瓦时	2.2		3		
长度 Y	毫米	4700	4900	8329	13900	
提升角度	°			18		
高度 X	米	2.4		4.8		
重量	千克	250	280	360	380	



槽式链式输送机 22

WATROMAT® 槽式链式输送机

通过槽式链式输送机配置污泥, 污泥20-60% 干固体, 1个400 mm宽入口链斗, 5个出口去至5个电动出口链斗

材料: 热镀锌
交付: 1个料仓增加带
5个热镀锌支架

不包括:



		型号	WCC2	WCC3	WCC4	WCC5
220900100	槽式链式输送机	¥	692670	968501	1274852	1498917
220900101	304 不锈钢	¥	1004375	1404331	1848536	2173431
220900102	316 不锈钢	¥	1073642	1501181	1976022	2323322
出口	型号	2	3	4	5	
污泥量	立方米	2	4	6	8	
输送机电能消耗	千瓦时			4		
出口滑道电能消耗	千瓦时	2x0.35	3x0.35	4x0.35	5x0.35	
长度	米	3	7	11	15	
宽度	毫米			400		
高度	毫米					
重量	千克	480	540	590	650	



干污泥收集输送机 23

WATROMAT® 干污泥收集输送机

干污泥输送机安装在带式干燥机的末端，用于干污泥60%至90%的干固体。入口连接带式干燥机210100XXX，出口连接螺旋输送机230100XXX

材料: 304 不锈钢
交付: 1台干污泥输送机
不包括:

	型号	WSC900	WSC1200	WBD1200DD
230100101	干污泥输送机	¥ 25226	28471	28471
带式烘干机	型号	WBD04-08	WBD15-120	WBDXXDD
电能消耗	千瓦时		0.37	
长度	毫米	900	1200	1200
重量	千克	4	15	14



WATROMAT® 干污泥收集输送机

干污泥输送机安装在带式烘干机的末端，干固体为60-90%干固体。入口连接带式烘干机210100XXX，出口连接螺旋输送机220300100，最大4个入口连接（4个带式烘干机），距离带式烘干机到带式烘干机1.8米。

材料: 304 不锈钢
交付: 1台干污泥输送机
不包括:



	型号	WSC2400	WSC6150	WSC9900	WSC13650
230100201	干燥污泥收集输送机	¥ 143293	229357	267224	298130
接口	个	1	2	3	4
电能消耗	千瓦时		2.2		
长度(Y)	毫米	2400	6150	9900	13650
重量	千克	185	330	495	685



干污泥提升输送机 23

WATROMAT® 干污泥提升输送机

干污泥提升输送机，用于干污泥，含60-90%干固体。从收集输送机210500XXX进口，出口连接螺旋输送机230200100

材料: 304 不锈钢
交付: 1台干污泥提升输送机
2个支架

不包括:

	型号	WSC4800/35	WSC4629/35	WSC6500/28	WSC8500/30
230200101	干污泥提升输送机	¥ 311759	298624	381683	460878
电能消耗	千瓦时			3	
长度 Y	毫米	4800	4629	6500	8500
提升角度	°			28	
高度 X	米	2.4	2.9	3.4	3.8
重量	千克	450	580	710	850



干污泥分配输送机 23

WATROMAT® 干污泥输送机

干污泥输送机, 用于将干污泥分配到两个容器中, 水平安装, 电机用正向和反向运输, 对于干固体含量为60-90%的污泥, 入口连接带螺旋输送机230200101, 2个出口 需要230200301的支持导轨

材料: 304 不锈钢
交付: 1台干污泥输送机
不包括: 容器盖 容器导轨

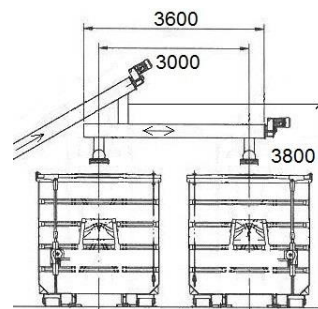

		型号	WSC3600	WSC6600
230200201	分配输送机	¥	45400	56400
容器	个		2	3
电能消耗	千瓦时		2.2	
长度	毫米		3600	6600
重量	千克		460	500

干污泥分配输送机 23

WATROMAT® 干污泥输送机

干污泥分配输送机用于将干污泥分配到运输容器中, 对于干固体含量为 60-90%的污泥, 入口连接增加螺旋输送机 230100100, 4 个出口, 带螺旋仓库的支持控制台用于在更换容器时提升螺杆, 绞车 (安装在墙壁/或天花板上) 用于提升输送机 6-25°。

材料: 304 不锈钢, 支撑控制台旋转轴

交付: 1台干污泥输送机

1台pc支持导轨

1台绞车

不包括: 容器盖 容器导轨

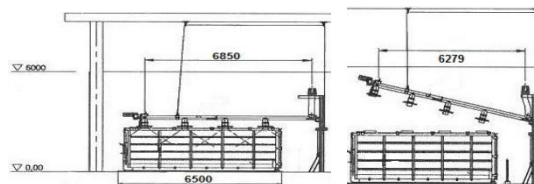

		型号	WSC5960/6-25	WSC6850/6-25
230200301	分配输送机	¥	582630	683083
料仓	型号		WBU10/15/25	WBU35
电能消耗	千瓦时		2.2	
长度	毫米		5960	6850
重量	千克		460	500

装袋输送装置 23

WATROMAT® 装袋输送装置

装袋输送装置，用于干污泥混合60-90%干固体的配给输送装置，入口转接前螺旋输送机230100100，大包出口带去连接，带干燥的密封气阀，压缩空气供应>6Bar，溢流阀出口，横流过滤器，带密封过滤器或装置供水管，可选：带楼梯、柱和灯罩的单独操作通道

材料：钢制涂层RAL7035，框架镀锌

交付：1个装袋装置

不包括：

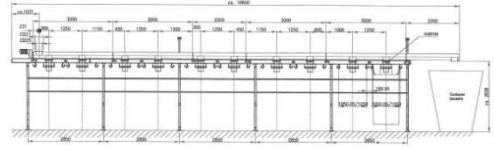

型号	WSC5500WLS2	WSC8500WLS4	WSC11500WLS6	WSC14500WLS8	WSC17500WLS10
230300100 装袋输送装置	274315	331519	360318	388523	418226
最大容量	2x2	4x2	6x2	8x2	10x2
自由以下高度			1.4		
输送长度	5	8	11	14	17
电能消耗			2.2		
装袋长度 (无操作出口)	2.9	5.7	8.6	11.4	14.25
宽度 (无通道)			1.1		
高度 (入口转接)			3.2		
重量	340	480	620	760	900



干污泥螺旋输送机 23

WATROMAT® 螺旋输送机

用于80至90%干固体的干污泥螺旋输送机，从带式烘干机与收集螺旋输送机230100101的进口连接，最大长度为24米，最大3个45°弯头，最大提升高度2.4米，半径为1.5米的弯头需要3.6米长度，4米高度，螺旋输送机末端带有流量检测器控制前出口卸料套、出口下降、进气卸料套。

材料: 钢 PVC管
交付: 1个PC柔性螺旋 1个PC电机, 1个PC控制单元, 1个PC端片, pcs管、弯管、进气管、排气管、管接头和轴
不包括: 管子固定夹



型号	WSC9	WSC12	WSC15	WSC18	WLS21	WLS24
230400100 螺旋输送机	29749	34385	39022	43658	48294	52931
管道 (1pc=3m)	3	4	5	6	7	8
进气管	1	2	3	4	5	6
出口弯管	3	4	5	6	7	8
固定卡子	5	10	15	20	25	35
长度 X	9	12	15	18	21	24
重量		95	125	155	185	215

230400110 电动机	5988
电力消耗	0.75



230400120

230400120 控制单元	6027
-----------------------	-------------



230400130, 230400160, 120400140

230400130 螺旋	1352
重量	0.6

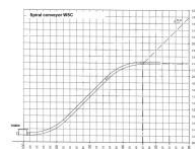

230400140 尾端件	2047
----------------------	-------------

230400150 进气管	2047
----------------------	-------------



230400150

230400160 管道	2974
重量	0.6

230400170 弯头	1429
重量	0.6



230400180

230400180 下排口	2828
----------------------	-------------

装袋架 23

WATROMAT® 装袋架

干污泥装袋架，干污泥含量80-90%，横列装架，螺旋输送机230300100结构，最大5个大袋，袋容量1立方米或高2立方米，高度可调结构

材料: 304 不锈钢
交付: 1个装袋架
不包括: 螺旋输送机2304001000



型号	WLS1	WLS2	WLS3	WLS4	WLS5
230600100 装袋架	119832	177065	205879	234098	263816
包装袋体积	1	2	3	4	5
下方的空间高度			1400		
长度 X	1300	2600	3900	5200	6500
宽度 Y			1300		
高度 Z			2140		
重量	150	400	500	600	1200



型号	WLS1E
230600200 高度	30305
包装袋体积	2
高度	800
下方的空间高度	2200
重量	24



干污泥筒仓 23

WATROMAT® 筒仓

用于干污泥筒仓，至少70%干固体，用螺旋输送机230110100至230200100送料，排入筒仓卡车。

材料: 油漆 RAL9002

交付: 1台筒仓

不包括:

		型号	WSI90
230800100	筒仓	¥	1513908
体积	立方米		90
直径	毫米		2900
高度	米		21.3
空载重量	吨		8
满载重量	吨		100



筒仓控制柜 23

WATROMAT® 筒仓控制柜

控制柜 作为WATROMAT®主 (M) 或从 (S) 柜运行，主 (带触摸屏KTP900)，从 (不带触摸屏) · Profinet总线 · SPS西门子公司S7

-1512 · IO系统ET200SP, 配电、启动保护装置, 命令信号装置, 存储测试

• 功率等级: 3 x 400 V/1 x 230 V/50 Hz

• 功率等级: 3 x 480 V/1 x 110 V/60 Hz

材料: 聚酯

交付: 1台控制柜

不包括:

		型号	WEL64S
230800900	筒仓控制柜	¥	66217
长度 X	毫米		300
宽度 Y	毫米		400
高度 Z	毫米		600
重量	千克		41



吸力输送机车间 23

WATROMAT® 吸料输送装置

用于将污泥自动真空吸入230110100筒仓抽吸输送装置，污泥至少含有70%干固体。旋风分离器，抽吸输送装置，抽吸管，带边空气的自动过滤器清洗，控制柜

材料: 油漆 RAL9002
交付: 1套吸力输送车间
不包括:

型号	WSF
230900100 旋流器	199617
气压 >6Bar	250 升/分钟
直径	700 毫米
高度	1400 毫米
重量	218 千克



型号	WSF
230900110 滤筒	3185
长度	500 毫米
重量	2.5 千克



型号	WSF
230900120 吸力输送机	96291
电力	11 千瓦时
输送的高度	15 米
长度 X	3300 毫米
宽度 Y	1300 毫米
高度 Z	1600 毫米
重量	450 千克



型号	WSF
230900130 带式烘干机耦合配件	5303
重量	2.5 千克



型号	镀锌	304 不锈钢
230900140 吸泥管	927	1971
长度	3 米	1 米
重量	4 千克/米	1 千克/米



厢式烘干机

页数

部分



41

30



43

31



44

32



45

33

	页数	部分
厢式烘干机	41	30
干燥厢	43	31
空气管	44	32
干燥空气发生器	45	33

厢式烘干机 30

WATROMAT® 厢式烘干机

厢式烘干机用于干燥污水处理厂使用板框压滤机后的污泥，进口最低 25-45% 干化固体，出口 90% 干化固体，干燥温度 30°C/86°F，电力消耗率 333 w/kg 水，控制柜

材料: 304 不锈钢
交付: 1台带传感器的空气发生器, 1台空气导管, 1台湿空气导管
不包括: 干燥器

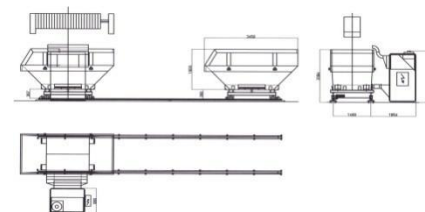

		型号	WCD04	WCD08
300100100	厢式烘干机	¥	625022	865715
在 10-35°C 环境下除水量	吨/天		0.4	0.8
电力	千瓦时		8	13
干燥速率 >3巴 (24°C)	立方米/小时		0.2	0.3
干燥厢体积	立方米		6-30	
干空气发生器长度	毫米		1290	1910
干空气发生器宽度	毫米		980	
干空气发生器高度	毫米		1910	
重量	吨		0.8	1.4

WATROMAT® 厢式烘干机

厢式烘干机, 用于板框压滤机后的污泥
污泥 容器在吊钩下面, 吊钩在容器中心, 在下降轨道上的钢丝绳, 集拢着最大长度七有效吊钩长度1米 滤布在容器中心分布, 入口至125-45% 干燥固体 出口90% 干燥固体 干燥温度30°C/86°F, 比功率333 W/kg H₂O, 底座C型80 mm高

材料: 304 不锈钢
交付: 1台干空气发生器, 1台干空气导管, 1台湿空气导管
1台c控制柜
不包括: 干燥厢



		型号	WCD15	WCD30	WCD45	WCD60
300100200	厢式烘干机	¥	1090296	1270385	1530746	1708685
在 10-35°C 环境下除水量	吨/天		1.5	3	4.5	6
电力	千瓦时		20	40	60	80
干燥速率 >3Bar (24°C)	立方米/小时		0.5	1	1.5	2
干燥厢体积	立方米			9-30		
干空气发生器长度	毫米		1910	3770	5630	7490
干空气发生器宽度	毫米		1240			
干空气发生器高度	毫米		1910			
空载重量	吨		2.9	3.1	3.6	3.8

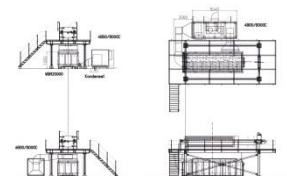

WATROMAT® 厢式烘干机

厢式烘干机, 用于板框压滤机后的污泥
污泥 容器在吊钩下面, 吊钩在容器中心, 在下降轨道上的钢丝绳, 集拢着最大长度七有效吊钩长度1米 滤布在容器中心分布, 入口至125-45% 干燥固体 出口90% 干燥固体 干燥温度30°C/86°F, 比功率333 W/kg H₂O, 底座C型120 mm高

材料: 304 不锈钢
交付: 1台干空气发生器, 1台干空气导管, 1台湿空气导管
1台c控制柜
不包括: 干燥厢



		型号	WCD75	WCD90	WCD105	WCD120
300100300	厢式烘干机	¥	2002136	2357017	2672625	3335762
在 10-35°C 环境下除水量	吨/天		7.5	9	10.5	12
电力	千瓦时		100	120	140	160
干燥速率 >3Bar (24°C)	立方米/小时		2.5	3	3.5	4.0
干燥厢体积	立方米		15-30	20-30		30
长度 X	毫米		9450	11335	13220	15105
宽度 Y	米		4.8		5.1	
高度 Z	米		2.1		2.1	2.4
空载重量	吨		4.1	4.8	6.4	9.3

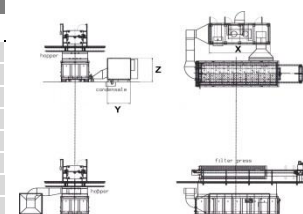

WATROMAT® 厢式烘干机控制柜

控制柜, 版本有 WATROMAT®主动(M)或被动(S)控制柜, 含有主动触摸板 KTP900, 被动的没有触控面板, 网络总线, PLC 西门子 s7-1512, ET200SP IO 系统, 配电, 开关和保护设备, 命令和信号设备, 连接和测试。

- 电力代码 1:3x400V/230V/50Hz
- 电力代码 2:3x480V/110V/60Hz

材料: 聚酯
 交付: 1 台控制柜
 不包括:

		型号	WEL64WCD04	WEL86WCD08
300100900	厢式控制柜	¥	27321	72687
长度 X	毫米		300	
宽度 Y	毫米		400	600
高度 Z	毫米		600	800
重量	千克		30	40



		型号	WEL208WCD15	WEL208WCD30	WEL208WCD45	WEL208WCD60
300100900	厢式控制柜	¥	115193	119445	122886	125514
长度 X	毫米		300			
宽度 Y	毫米		600			
高度 Z	毫米		800			
重量	千克		85			



		型号	WEL208WCD75	WEL208WCD90	WEL208WCD105	WEL208WCD120
300100900	厢式控制柜	¥	130284	134134	138046	141982
长度 X	毫米		400			
宽度 Y	毫米		800			
高度 Z	毫米		2100			
重量	千克		120	130	140	150



干燥厢 31

WATROMAT® 干燥厢

干燥厢与厢式烘干机 300100100 配套使用，用卡车装卸。

材料: 油漆 RAL3020
交付: 1 台干燥厢
不包括: 盖 310200110 和盖 310200110



310200100	干燥厢	型号	WTC06	WTC09	WGM15	WGM20	WGM30
		¥	60620	66024	70910	76012	83481
体积	立方米		6	9	15	20	30
处理污泥量	吨		3-5	4-7	5-10	8-15	12-20
长度 X	米		3.5		4.5	5.7	6.7
宽度 Y	米		1.6		2		
高度 Z	米		1.6	2	2	2.2	2.2
重量	吨		0.8	1.0	1.8	2.6	3.1



310200110	塑料盖	型号	WTC06	WTC09	WGM15	WGM20	WGM30
		€	13947	15292	16019	16792	18323
长度 X	米		3.5		4.5	5.7	6.7
宽度 Y	米		1.6		2		
体重 Z	千克		16	20	36	48	62



310200120	进气口盖	型号	WTC06	WTC09	WGM15	WGM20	WGM30
		¥	5303	5303	6687	8164	9780
长度 X	米		1		2	3	4
重量	千克		25		38	45	55



WATROMAT® 运输小车

烘干厢 310200100 运输车, 带电机·避空
Material: 油漆 RAL3020
Delivery: 1 台小车
Not included:

310200200	运输车	型号	WTW0WTC	WTW90WTC
		¥	57581	67594
磁道宽度	毫米		1400	2000
电力	千瓦		0.35	
长度 X	毫米		2100	1500
宽度 Y	毫米		1500	2100
高度 Z	毫米		360	
重量	吨		0.33	0.38



WATROMAT® 干燥厢空气管

干燥风管，连接干燥容器和干燥空气发生器。
材料：镀锌
交付：1个空气管
不包括：



型号	TLK04WTC06	TLK08WTC06	TLK15WTC09	TLK30WTC09	TLK45WTC09	TLK60WTC09
320100100 WTC 干燥风管	¥ 15428	¥ 16703	¥ 17978	¥ 25704	¥ 34705	¥ 42431
干燥厢	WTC06			WTC09		
长度 X	1000	1500	2000	2500		
宽度 Y	670			520		
高度 Z	520			27		
重量	20	23	23	27	27	27

型号	TLK75WGM20	TLK90WGM20	TLK105WGM20	TLK120WGM30
320100100 WGM 干燥风管	¥ 38653	¥ 54375	¥ 65941	¥ 76781
长度 X	1	2	3	4
宽度 Y	400	800	1200	1600
高度 Z	400		88	
重量	65	78	88	120



型号	TLK15	TLK30	TLK45	TLK60
320100900 干燥空气管接口	¥ 8374	¥ 10066	¥ 12183	¥ 17978
风道	型号			
长度 X	1	1.5	2	3
宽度 Y	0.4		0.25	
高度 Z	0.25		18	
重量	12	14	18	24



型号	¥
320100900 干燥空气管密封圈	2178
长度 X	2
重量	41



WATROMAT® 湿空气管道

湿风管，连接烘干厢和干燥空气发生器。
材料：镀锌
交付：1个空气管道
不包括：



型号	RLK04WTC06	RLK08WTC06	RLK15WTC09	RLK30WTC09	RLK45WTC09	RLK60WTC09
320200100 湿空气管道WTC	¥ 17916	¥ 22699	¥ 27581	¥ 32657	¥ 38220	¥ 45946
干燥厢	WTC06			WTC09		
长度 X	1.1	1.5	2	2		
宽度 Y	0.7			0.9		
高度 Z	0.9			27		
重量	20	25	28	27	32	32

型号	RLK75WGM15	RLK90WGM20	RLK105WGM20	RLK120WGM90
320200100 湿空气管道WGM	¥ 54105	¥ 77553	¥ 103026	¥ 126227
长度 X	10	12	22	22
宽度 Y	0.5	0.6	1	1
高度 Z	0.5	0.6	1	1
重量	0.28	0.34	0.52	0.52



干燥空气发生器 33

WATROMAT® 厢式烘干机干燥空气发生器

用于300100100厢式共用的干燥空气发生器, 热泵, 入口空气90%相对湿度, 出口20%相对湿度
材料: 304 不锈钢
交付: 1台干燥空气发生器, 1台筛柜
不包括:



型号	TLG04	TLG08	TLG15	TLG30	TLG45	TLG60
330100100 干燥空气发生器	¥ 304684	¥ 424351	¥ 535964	¥ 622113	¥ 747745	¥ 832820
在 10-35C 环境下除水量	0.4 吨/天	0.8	1.5	3	4.5	64
电力	8.0 千瓦时	13	22	42	62	82
冷却水 >3Bar (24°C)	0.2 立方米/小时	0.3	0.5	1	1.5	2
长度 X	1290 米	1910	1910	3795	5680	7565
宽度 Y		980			1290	
高度 Z		1910			1990	
重量	0.3 千克	0.5	0.9	1.8	2.5	3.2

型号	WCD75	WCD90	WCD105	WCD120
330100100 干燥空气发生器	¥ 981383	¥ 1150897	¥ 1302861	¥ 1628891
在 5-40 °C 环境下除水量	7.5 吨/天	9	10.5	12
电力	102 千瓦时	122	142	162
冷却水 >3Bar (24°C)	2.5 立方米/小时	3	3.5	4
长度 X	9450 毫米	11335	13220	15105
宽度 Y	1.6 米		1.9	
高度 Z		1020		
重量	3.9 千克	4.5	5.1	5.8



过滤器 33

WATROMAT® 过滤器

紧凑型过滤器, 初滤器, 带式烘干
材料: 聚脲
交付: 1 个
不包括: 前置过滤器 210800XXX0 和 安装架 210800XXX

型号	869.592.292 (2016 年以后)	897.592.380 (2015 年以前)
330200100 紧密过滤器	¥ 2202	¥ 2411
长度 X	869 毫米	897
宽度 Y	592 毫米	592
高度 Z	292 毫米	380
重量	3 千克	3

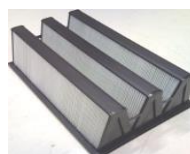

型号	869.592.20
330200200 初滤网	¥ 3307
长度 X	869 毫米
宽度 Y	592 毫米
高度 Z	20 毫米
重量	0.4 千克

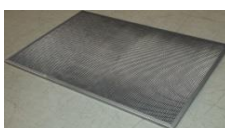

型号	887.609.70
330200300 安装架	¥ 1963
长度 X	887 毫米
宽度 Y	609 毫米
高度 Z	70 毫米
重量	0.2 千克

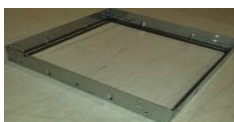

WATROMAT® 换热器

用于带式干燥机10100XXX的干燥空气换热器(热泵)、蒸发器(冷却)、冷凝器(加热)和精确的热交换器。

材料: 304 不锈钢

交付: 1台换热器

不包括:

		型号	EVAP04	EVAP080	EVAP15
330300300	蒸发器	¥	15217	26438	42460
厢式干燥机	型号	WCD04	WCD08	WCD15-120	
长度 X	毫米	620	920	1620	
宽度 Y	毫米	360	540	420	
高度 Z	毫米	280	250	310	
重量	千克	30	52	75	



		型号	COND04	COND08	COND15
330300300	冷凝器	¥	19769	33046	53070
厢式干燥机	型号	WCD04	WCD08	WCD15-120	
长度 X	毫米	920	1620	1860	
宽度 Y	毫米	540	420	620	
高度 Z	毫米	250	310	320	
重量	千克	154	172	280	



		型号	COMP04	COMP08	COMP15
210300300	压缩机	¥	28309	37645	48743
厢式干燥机	型号	WCD04	WCD08	WCD15-120	

自卸斗式烘干机

页数

部分



49

40



51

41



53

42



54

43

	页数	部分
自卸斗式烘干机	49	40
干燥斗	51	41
空气管	53	42
包装系统	54	43

自卸斗式烘干机 40

WATROMAT® 自卸斗式烘干机

自卸斗式烘干机, 用于污水处理车间经过板框压滤的污泥, 进口 30-50% 干化固体, 出口 90% 干化固体, 干燥温度 30°C/86°F, 电力消耗率 333 W/kg 水

材料: 304 不锈钢
交付: 1台带控制的开空气过滤器, 1台干空气导管, 1台湿空气导管
不包括: 干燥斗

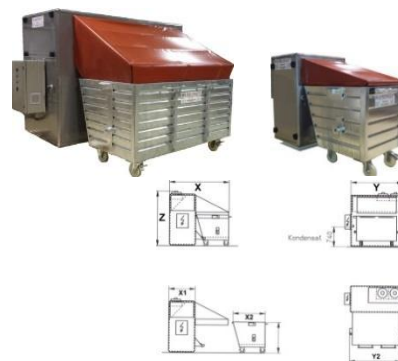

		型号	WSD01	WSD04	WSD08
400100100	自卸斗式烘干机	型号	223891	357052	497724
	在 10-35°C 环境下除水量	吨/天	0.1	0.4	0.8
	电力	千瓦时	2.6	7.9	12.9
	干燥斗体积	升	500	1320-1700	1700
	长度 X	毫米	1691		2225
	宽度 Y	毫米	980	1918	2416
	高度 Z	毫米	1490		2035
	重量	吨	0.4	0.6	0.8

WATROMAT® 自卸斗式烘干机

自卸斗式烘干机, 用于污水处理车间经过板框压滤的污泥, 进口 30-50% 干化固体, 出口 90% 干化固体, 干燥温度 30°C/86°F, 电力消耗率 333 W/kg 水

材料: 304 不锈钢
交付: 1台带控制的开空气过滤器, 1台干空气导管, 1台湿空气导管
不包括: 干燥斗

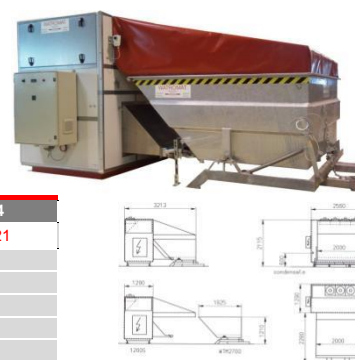

		型号	WSD12	WSD16	WSD20	WSD24
410100200	自卸斗式烘干机	型号	597335	683484	818947	904021
	在 10-35°C 环境下除水量	吨/天	1.2	1.6	2	2.4
	电力	千瓦时	16	21	26	31
	干燥斗体积	升	1700-3700			3700
	长度 X	毫米	3213			3780
	宽度 Y	毫米	2560			3800
	高度 Z	毫米	2115			2115
	重量	吨	1.5	1.6	2.1	2.2

自卸斗式烘干机控制柜 40

WATROMAT® 自卸斗式烘干机控制柜

控制柜, 版本有 WATROMAT® 主动(M)或被动(S)控制柜, 含有主动触摸板 KTP900, 被动的没有触摸面板, 网络总线, PLC 西门子 s7-1512, ET200SP IO 系统, 配电, 开关和保护设备, 命令和信号设备, 连接和测试。

- 电力代码 1: 3x400V/230V/50Hz (三相 中性 接地)
- 电力代码 2: 3x480V (三相 接地), 1x110V/60Hz (相 中性 接地)

材料: 聚酯
交付: 1台控制柜
不包括:

		型号	WEL64WSD01	WEL64WSD04	WEL64WSD08	WEL86WSD16	WEL86WSD24
400100200	自卸斗式烘干机控制柜	型号	56649	61518	72415	90576	106110
	自卸斗式烘干机	型号	WSD01	WSD02	WSD08	WSD12-16	WSD20-24
	长度 X	毫米	400			600	
	宽度 Y	毫米	300			300	
	高度 Z	毫米	600			800	
	重量	千克	18	28	42	52	66



		型号	MTR122
400100210	温度控制器	型号	3354



过滤器 40

WATROMAT® 过滤器

400100100 自卸式烘干机过滤器: WSD01:1台, WSD04:2台, WSD08:3台, WSD12:4台, WSD16:4台, WSD20:5台, WSD24:5台。

材料: 聚脲
交付: 1件
不包括: 过滤器安装#400200110

400200100	过滤器	型号	490.490.47
		¥	888
长度 X		毫米	490
宽度 Y		毫米	490
高度 Z		毫米	47
重量		千克	0.4



WATROMAT® 过滤器安装架

400100100 自卸式烘干机过滤器安装架: WSD01:1个, WSD04:2个, WSD08:3个, WSD12:4个, WSD16:4个, WSD20:5个, WSD24:5个。

材料: 304 不锈钢
交付: 1件
不包括: 过滤器#400200100

400200110	过滤器安装架	型号	507.507.70
		¥	1437
长度 X		毫米	507
宽度 Y		毫米	507
高度 Z		毫米	70
重量		千克	0.2



换热器 40

WATROMAT® 换热器

400100100 干燥空气发生器 (热原)、蒸发器 (冷却)、冷凝器 (加热) 和压缩机热交换器

材料: 框架镀锌, 环氧树脂板, 铜管和铜管

交付: 1个
不包括:

400300100	蒸发器	型号	EVAP01	EVAP04	EVAP08	EVAP16	EVAP24
		¥	10757	15217	26438	45435	55914
自卸式烘干机		型号	WSD01	WSD04	WSD08	WSD12-16	WSD20-24
长度 X		毫米	620	920	1620	2120	3120
宽度 Y		毫米	360	540	420	540	540
高度 Z		毫米	280	250	310	280	380
重量		千克	30	52	75	110	140



400300200	冷凝器	型号	COND01	COND04	COND08	COND16	COND24
		¥	13980	19776	33046	54516	67097
自卸式烘干机		型号	WSD01	WSD04	WSD08	WSD12-16	WSD20-24
长度 X		毫米	620	920	1620	2120	3120
宽度 Y		毫米	360	540	420	540	540
高度 Z		毫米	280	250	310	280	380
重量		千克	75	99	125	155	180



400300300	风冷外换热器	型号	EXTC01	EXTC04	EXTC08	EXTC16	EXTC24
		¥	7388	14436	22914	38487	52398
自卸式烘干机		型号	WSD01	WSD04	WSD08	WSD12-16	WSD20-24
电力		千瓦时	0.1	0.15	0.25	0.45	0.6
长度 X		毫米	620	920	1620	2120	3120
宽度 Y		毫米	360	540	420	540	540
高度 Z		毫米	280	250	310	280	380
重量		千克	75	99	125	155	180

干燥斗 41

WATROMAT® 干燥斗

干燥斗与自卸斗式烘干机一起使用，可拆卸的多孔底筛，打开干燥管道的排出口，推空手柄，倾斜机构，2个起重吊眼，使用漆膜覆用叉车清空。

材料： 热镀锌SS304， 醇酸漆（PA）
交付： 1个干燥斗，带4个脚轮
不包括：



		型号	WSK500	WSK770	WSK1320	WSK1700
410100100	干燥斗	¥	22885	37050	48153	57060
410100101	干燥斗304不锈钢	¥	44782	62797	88435	107532
		型号	WSD01	WSD02-04	WSD04-08	WSD08-16
自卸斗式烘干机		型号	WSD01	WSD02-04	WSD04-08	WSD08-16
体积	升		500	770	1320	1700
可承受重量	千克		400	650	1000	1500
长度 X	毫米		1000	1325	1325	1325
宽度 Y	毫米		980	1180	1680	2180
高度 Z	毫米		1054	1054	1154	1154
重量	千克		90	200	250	300

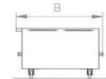

WATROMAT® 倾卸台

带第三支腿的倾卸台，用于叉车和干燥斗，电缆从叉车驾驶员座椅上操作，可以固定，以防止倾卸时意外排空。

材料： 涂漆RAL9035
交付： 1个倾卸台，1个第三支腿
不包括：



		型号	WST500	WST770	WST1320	WST1700
410100150	倾卸台	¥	20659	23473	28499	32024
叉槽间距	毫米		250	450	450	590
叉子包装袋的宽度	毫米				200	
叉槽高度	毫米				80	
重量	千克		80	120	145	173

干燥斗 41

WATROMAT® 干燥斗

干燥斗用于自卸斗式烘干机 400100100一起使用，可拆卸的多孔底筛，干燥风管开口密封，推空手柄，叉套200x60 mm，倾斜机构，从叉车驾驶员座椅上操作，用叉车卸料 (3 t)

材料： 热镀锌SS304， 醇酸漆（PA）
交付： 1个带4个脚轮的干燥斗
不包括：

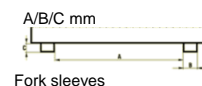

		型号	WKB420	WKB660	WKB800	WKB1200
410100200	干燥斗	¥	27555	41952	50874	50874
410100201	304 不锈钢干燥斗	¥	42710	65023	78855	118457
体积	升		420	660	800	1200
可承受重量	千克		320	440	530	800
叉套 (A)	毫米		200		495	640
长度 X	毫米			1440		1640
宽度 Y	毫米		700		1280	
高度 Z	毫米			904		1304
重量	千克		205	220	256	265

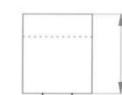
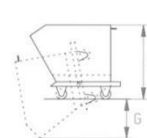
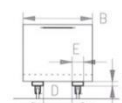

		型号	固定滚轮	可转动滚轮
410100300	脚轮	¥	1097	1871
有效载荷	千克		450	450
闸	型号		No	Yes
高度	毫米		224	
重量	千克		5	6

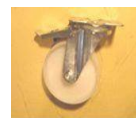

		型号	固定滚轮	可转动滚轮
4101003100	高负荷脚轮	¥	2203	2721
有效载荷	千克		800	590
闸	型号		No	Yes
高度	毫米		224	
重量	千克		5	6



干燥斗 41

WATROMAT® 干燥斗

干燥斗用于自卸式烘干机 410100100, 用叉车移动卸料(5t)

材料: 热镀锌或 304 不锈钢
交付: 1 台干燥斗
不包括:

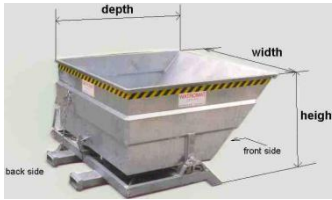
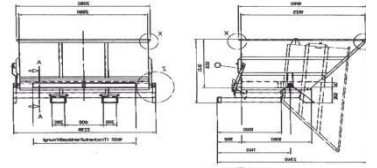

	型号	WTM2700	WTM3700
410200100	干燥斗	¥ 81507	¥ 99240
410200101	304 不锈钢干燥斗	¥ 255977	¥ 295706
体积	升	2700	3700
可承受重量	吨	2.1	3
长度 X	毫米	2340	
宽度 Y	毫米	2230	
高度 Z	毫米	1210	1470
重量	吨	2.1	2.6

	型号	WTM
400200102	倾卸台闸门	¥ 14301



干燥风道 42

WATROMAT® 干燥风管

干燥风道, 连接自卸式烘干机和干燥容器

材料: 304 不锈钢
交付: 1根干燥风管
不包括:

型号	TLK01WSK500	TLK04WSK1320	TLK08WSK1700	TLK12WSK1700
420100100 干燥风管	¥ 15139	¥ 20960	¥ 22790	¥ 26634
长度 X	610	1100	1630	
宽度 Y	320	380	380	
高度 Z	300	520	530	
重量	8	18	25	26



型号	TLK12WTM2700	TLK16WTM2700	TLK20WTM3700	TLK24WTM3700
420100100 干燥风管	¥ 27795	¥ 27795	¥ 29333	¥ 29333
长度 X	1710			
宽度 Y	1370			
高度 Z	700			
重量	35	42	48	54



型号	Seal
420100100 干燥管密封	¥ 2168
长度 X	2000
重量	41



湿空气管 42

WATROMAT® 湿空气管

湿空气管道 将湿空气从干燥容器400100100或410110100引回自卸式烘干机 400100100。

材料: PVC (壁厚304 不锈钢)
交付: 1根湿风管
不包括:

型号	RLK01WSK500	RLK04WSK1320	RLK08WSK1700	RLK12WSK1700
420110100 湿空气管道	¥ 14570	¥ 17246	¥ 24788	¥ 26488
长度 X	800	1530	2030	2340
宽度 Y	1080	1280	1280	1280
高度 Z	500	800	800	800
重量	6	9	15	19



型号	RLK12WTM2700	RLK16WTM2700	RLK20WTM3700	RLK24WTM3700
420110100 湿空气管道	¥ 28102	¥ 28102	¥ 30409	¥ 30409
长度 X	800	1530	2030	2340
宽度 Y	1080	1280	1280	1280
高度 Z	500	800	800	800
重量	246	29	34	39



包装系统 43

WATROMAT® 包装系统

包装系统，用于将干化污泥自动填入大的包装袋中，污泥中干化固体含量不低于 70%，用真空输送，用 3 米长的软管吸入，用空气压力自动清洗过滤器 250 升/分钟(>6Bar)，袋口>500mm，可用高度 1200mm，控制柜

材料: 油漆 RAL3020
交付: 1 个包装系统
不包括:



		型号	WSF400	WSF800
430100100	包装系统	¥	177767	216442
装量	千克/小时		400	800
电力	千瓦时		3	5.5
长度 X	米			1.3
宽度 Y	米			1.3
高度 Z	米			3.4
重量	吨		0.6	0.7

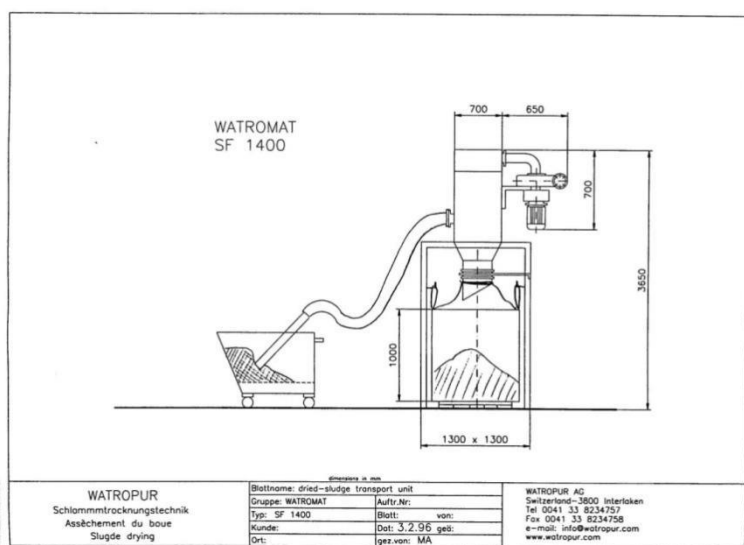

		型号	WHO1	WHO2	WHO3
430200100	油漆RAL3020的料斗	¥	23220	31562	39228
体积	升		500	1000	0.8
可用高度	毫米		1200	1400	1200
长度 X	毫米		970	970	1300
宽度 Y	毫米		2070	2070	1300
高度 Z	毫米		2050	2050	4200
重量	吨		350	550	960



		型号	
430300100	高程水系统	¥	12802
输送量	立方米/小时		1
电力	千瓦时		0.5
体积	升		100



运输、安装、调试

页数

部分



57

50



59

51



63

52



64

53

	页数	部分
陆地运输	57	50
货轮运输	59	51
差旅费用	63	52
安装 调试 指导	64	53

陆地运输 100-1000 公里

50

部分	国家	目的地/千米	RMB										
			100	200	300	400	500	600	700	800	900	1,000	
天			1	2	3	3	3	4	4	4	5	5	
10	压滤烘干机	WPD05xx	9,139	10,053	10,967	11,881	12,795	13,709	14,623	15,537	16,451	17,365	
		WPDxx15	9,647	10,612	11,577	12,541	13,506	14,471	15,435	16,400	17,365	18,330	
		WPDxx30	15,140	16,654	18,168	19,682	21,196	22,710	24,224	25,738	27,252	28,766	
		WPDxx45	20,771	22,849	24,926	27,003	29,080	31,157	33,234	35,311	37,388	39,466	
		WPDxx60	31,683	34,852	38,020	41,188	44,357	47,525	50,693	53,862	57,030	60,198	
		WPDxx75	39,401	43,341	47,281	51,221	55,161	59,101	63,042	66,982	70,922	74,862	
		WPDxx90	47,525	52,277	57,030	61,782	66,535	71,287	76,040	80,792	85,545	90,297	
		WPDxx105	55,243	60,767	66,291	71,815	77,340	82,864	88,388	93,912	99,437	104,961	
		WPDxx120	60,599	66,659	72,719	78,779	84,839	90,899	96,959	103,019	109,079	115,139	
		WPDxx150DD	61,976	68,173	74,371	80,568	86,766	92,963	99,161	105,359	111,556	117,754	
		WPDxx180DD	66,787	73,466	80,144	86,823	93,502	100,180	106,859	113,538	120,216	126,895	
		WPDxx215DD	77,633	85,396	93,159	100,922	108,686	116,449	124,212	131,975	139,739	147,502	
		WPDxx240DD	84,768	93,245	101,722	110,198	118,675	127,152	135,629	144,106	152,582	161,059	
11	浓缩机	WTH	37,998	41,798	45,597	49,397	53,197	56,997	60,796	64,596	68,396	72,196	
12	装袋架	WLS1-2	7,360	8,096	8,832	9,568	10,304	11,040	11,776	12,512	13,248	13,984	
		WLS3-5	14,720	16,192	17,664	19,136	20,608	22,080	23,552	25,024	26,496	27,968	
13	叠螺压滤机	WSP500+WMT	6,148	6,763	7,378	7,993	8,608	9,222	9,837	10,452	11,067	11,682	
		WSP1500+WMT	16,925	18,617	20,310	22,002	23,695	25,387	27,080	28,772	30,465	32,157	
		WSP2500+WMT	22,341	24,575	26,809	29,043	31,277	33,511	35,745	37,979	40,213	42,447	
		WSP5000+WMT	27,926	30,719	33,511	36,304	39,096	41,889	44,682	47,474	50,267	53,059	
		WSP7500+WMT	31,836	35,019	38,203	41,386	44,570	47,753	50,937	54,120	57,304	60,488	
		WSP15000+WMT	35,373	38,910	42,447	45,985	49,522	53,059	56,597	60,134	63,671	67,208	
20	料仓烘干机	WBU05WBDxx	26,549	29,204	31,859	34,514	37,168	39,823	42,478	45,133	47,788	50,443	
		WBUxxWBD30-45	40,669	44,736	48,803	52,869	56,936	61,003	65,070	69,137	73,204	77,271	
		WBUxxWBD60	66,367	73,004	79,640	86,277	92,914	99,550	106,187	112,824	119,460	126,097	
		WBUxxWBD75	73,669	81,036	88,403	95,770	103,137	110,504	117,871	125,238	132,604	139,971	
		WBUxxWBD90	87,886	96,675	105,463	114,252	123,040	131,829	140,618	149,406	158,195	166,983	
		WBUxxWBD105	99,518	109,470	119,422	129,373	139,325	149,277	159,229	169,181	179,132	189,084	
		WBUxxWBD120	102,101	112,311	122,521	132,731	142,941	153,151	163,361	173,571	183,781	193,991	
		WBUxxWBD150DD	136,964	150,661	164,357	178,053	191,750	205,446	219,143	232,839	246,535	260,232	
		WBUxxWBD180DD	147,415	162,157	176,898	191,640	206,381	221,123	235,864	250,606	265,347	280,089	
		WBUxxWBD210DD	157,866	173,653	189,440	205,226	221,013	236,799	252,586	268,373	284,159	299,946	
		WBUxxWBD240DD	168,317	185,149	201,981	218,813	235,644	252,476	269,308	286,139	302,971	319,803	
21	带式烘干机	WBD400-800	6,894	7,583	8,273	8,962	9,651	10,341	11,030	11,719	12,409	13,098	
		WBD1500	8,564	9,420	10,277	11,133	11,990	12,846	13,702	14,559	15,415	16,272	
		WBD3000	13,080	14,387	15,695	17,003	18,311	19,619	20,927	22,235	23,543	24,851	
		WBD4500	17,517	19,269	21,021	22,772	24,524	26,276	28,028	29,779	31,531	33,283	
		WBD6000	24,602	27,062	29,522	31,982	34,443	36,903	39,363	41,823	44,283	46,744	
		WBD7500	33,283	36,611	39,939	43,267	46,596	49,924	53,252	56,581	59,909	63,237	
		WBD9000	38,713	42,584	46,456	50,327	54,198	58,069	61,941	65,812	69,683	73,555	
		WBD10500	45,000	49,500	54,000	58,500	63,000	67,500	72,000	76,500	80,999	85,499	
		WBD12000	52,454	57,700	62,945	68,191	73,436	78,681	83,927	89,172	94,418	99,663	
		WBD12000DD	53,293	58,622	63,951	69,281	74,610	79,939	85,269	90,598	95,927	101,257	
		WBD15000DD	64,086	70,495	76,904	83,312	89,721	96,130	102,538	108,947	115,356	121,764	
		WBD18000DD	78,927	86,820	94,713	102,606	110,498	118,391	126,284	134,177	142,069	149,962	
		WBD21500DD	91,745	100,919	110,094	119,268	128,443	137,617	146,792	155,966	165,141	174,315	
		WBD24000DD	103,887	114,276	124,665	135,054	145,442	155,831	166,220	176,609	186,997	197,386	
		22	料仓	WBU5	18,204	20,025	21,845	23,665	25,486	27,306	29,127	30,947	32,768
WBU10-15	22,156			24,372	26,587	28,803	31,019	33,234	35,450	37,665	39,881	42,097	
WBU20-25	33,733			37,106	40,479	43,853	47,226	50,599	53,972	57,346	60,719	64,092	
WBU35	36,324			39,956	43,589	47,221	50,854	54,486	58,118	61,751	65,383	69,016	
23	筒仓	WSI	43,672	48,039	52,406	56,773	61,141	65,508	69,875	74,242	78,609	82,976	
30	厢式烘干机	WCD3000	19,120	21,032	22,944	24,856	26,768	28,679	30,591	32,503	34,415	36,327	
		WCD4800-6000	33,881	37,269	40,657	44,045	47,433	50,822	54,210	57,598	60,986	64,374	
		WCD9000C	39,511	43,462	47,414	51,365	55,316	59,267	63,218	67,169	71,120	75,072	
31	干燥厢	WGM20000	20,335	22,369	24,402	26,436	28,469	30,503	32,536	34,570	36,604	38,637	
		WGM30000	28,401	31,241	34,081	36,922	39,762	42,602	45,442	48,282	51,122	53,962	
40	自卸斗式烘干机	WSD100	2,000	2,200	2,400	2,600	2,800	3,000	3,200	3,401	3,601	3,801	
		WSD400	3,958	4,354	4,750	5,146	5,542	5,937	6,333	6,729	7,125	7,521	
		WSD800	7,540	8,294	9,048	9,802	10,556	11,310	12,064	12,817	13,571	14,325	
		WSD1200-1600	8,608	9,469	10,330	11,191	12,051	12,912	13,773	14,634	15,495	16,355	
		WSD2000-2400	15,848	17,433	19,018	20,603	22,188	23,773	25,357	26,942	28,527	30,112	
41	干燥斗	WSK500	2,257	2,483	2,709	2,935	3,160	3,386	3,612	3,838	4,063	4,289	
		WSK1320	3,755	4,130	4,506	4,881	5,257	5,632	6,008	6,383	6,759	7,134	
		WSK1700	4,255	4,680	5,106	5,531	5,957	6,382	6,808	7,233	7,659	8,084	
		WTM2700	8,088	8,896	9,705	10,514	11,323	12,131	12,940	13,749	14,558	15,367	
		WTM3700	9,825	10,808	11,791	12,773	13,756	14,738	15,721	16,703	17,686	18,668	
		WTC6000-9000	11,187	12,305	13,424	14,543	15,661	16,780	17,899	19,017	20,136	21,255	
		WGM	16,229	17,852	19,475	21,098	22,721	24,344	25,967	27,590	29,213	30,836	
43	包装系统	WSF	4,762	5,239	5,715	6,191	6,667	7,144	7,620	8,096	8,572	9,049	

陆地运输 1200-3000 公里

部分	国家													
	目的地/千米		1,200	1,400	1,600	1,800	2,000	2,200	2,400	2,600	2,800	3,000		
	天		5	6	6	7	7	8	8	9	9	10		
10	压滤烘干机	WPD05xx	18,279	19,193	20,107	21,021	21,935	22,849	23,762	24,676	25,590	26,504		
		WPDxx15	19,294	20,259	21,224	22,188	23,153	24,118	25,083	26,047	27,012	27,977		
		WPDxx30	30,280	31,794	33,308	34,822	36,336	37,850	39,364	40,878	42,392	43,906		
		WPDxx45	41,543	43,620	45,697	47,774	49,851	51,928	54,006	56,083	58,160	60,237		
		WPDxx60	63,367	66,535	69,703	72,872	76,040	79,208	82,376	85,545	88,713	91,881		
		WPDxx75	78,802	82,742	86,682	90,622	94,562	98,502	102,443	106,383	110,323	114,263		
		WPDxx90	95,050	99,802	104,555	109,307	114,060	118,812	123,565	128,317	133,070	137,822		
		WPDxx105	110,485	116,009	121,534	127,058	132,582	138,107	143,631	149,155	154,679	160,204		
		WPDxx120	121,199	127,259	133,318	139,378	145,438	151,498	157,558	163,618	169,678	175,738		
		WPDxx150DD	123,951	130,149	136,346	142,544	148,741	154,939	161,137	167,334	173,532	179,729		
		WPDxx180DD	133,574	140,252	146,931	153,610	160,289	166,967	173,646	180,325	187,003	193,682		
		WPDxx215DD	155,265	163,028	170,792	178,555	186,318	194,082	201,845	209,608	217,371	225,135		
		WPDxx240DD	169,536	178,013	186,490	194,966	203,443	211,920	220,397	228,873	237,350	245,827		
		11	压缩机	WTH	75,996	79,795	83,595	87,395	91,195	94,994	98,794	102,594	106,394	110,194
WLS1-2	14,720			15,456	16,192	16,928	17,664	18,400	19,136	19,872	20,608	21,344		
12	装袋架	WLS3-5	29,440	30,912	32,384	33,856	35,328	36,800	38,272	39,744	41,216	42,688		
		WSP500+WMT	12,297	12,911	13,526	14,141	14,756	15,371	15,986	16,600	17,215	17,830		
13	叠螺压滤机	WSP1500+WMT	33,850	35,542	37,235	38,927	40,620	42,312	44,005	45,697	47,389	49,082		
		WSP2500+WMT	44,682	46,916	49,150	51,384	53,618	55,852	58,086	60,320	62,554	64,788		
		WSP5000+WMT	55,852	58,645	61,437	64,230	67,022	69,815	72,607	75,400	78,193	80,985		
		WSP7500+WMT	63,671	66,855	70,038	73,222	76,405	79,589	82,773	85,956	89,140	92,323		
		WSP15000+WMT	70,746	74,283	77,820	81,358	84,895	88,432	91,969	95,507	99,044	102,581		
		WBU05WBDxx	53,098	55,753	58,408	61,062	63,717	66,372	69,027	71,682	74,337	76,992		
20	料仓烘干机	WBUxxWBD30-45	81,338	85,404	89,471	93,538	97,605	101,672	105,739	109,806	113,873	117,940		
		WBUxxWBD60	132,734	139,370	146,007	152,644	159,280	165,917	172,554	179,190	185,827	192,464		
		WBUxxWBD75	147,338	154,705	162,072	169,439	176,806	184,173	191,540	198,907	206,274	213,640		
		WBUxxWBD90	175,772	184,561	193,349	202,138	210,926	219,715	228,504	237,292	246,081	254,869		
		WBUxxWBD105	199,036	208,988	218,939	228,891	238,843	248,795	258,747	268,698	278,650	288,602		
		WBUxxWBD120	204,201	214,411	224,621	234,832	245,042	255,252	265,462	275,672	285,882	296,092		
		WBUxxWBD150DD	273,928	287,625	301,321	315,017	328,714	342,410	356,107	369,803	383,499	397,196		
		WBUxxWBD180DD	294,830	309,572	324,313	339,055	353,796	368,538	383,279	398,021	412,763	427,504		
		WBUxxWBD210DD	315,733	331,519	347,306	363,092	378,879	394,666	410,452	426,239	442,026	457,812		
		WBUxxWBD240DD	336,635	353,466	370,298	387,130	403,962	420,793	437,625	454,457	471,289	488,120		
		21	带式烘干机	WBD400-800	13,788	14,477	15,166	15,856	16,545	17,235	17,924	18,613	19,303	19,992
				WBD1500	17,128	17,984	18,841	19,697	20,554	21,410	22,266	23,123	23,979	24,835
WBD3000	26,159			27,467	28,775	30,083	31,391	32,699	34,007	35,315	36,623	37,931		
WBD4500	35,034			36,786	38,538	40,290	42,042	43,794	45,546	47,298	49,050	50,802		
WBD6000	49,204			51,664	54,124	56,584	59,045	61,505	63,965	66,425	68,885	71,346		
WBD7500	66,565			69,894	73,222	76,550	79,878	83,207	86,535	89,863	93,191	96,520		
WBD9000	77,426			81,297	85,169	89,040	92,911	96,782	100,654	104,525	108,396	112,268		
WBD10500	89,999			94,499	98,999	103,499	107,999	112,499	116,999	121,499	125,999	130,499		
WBD12000	104,908			110,154	115,399	120,645	125,890	131,136	136,381	141,626	146,872	152,117		
WBD12000DD	106,586			111,915	117,244	122,574	127,903	133,232	138,562	143,891	149,220	154,549		
WBD15000DD	128,173			134,581	140,990	147,399	153,807	160,216	166,625	173,033	179,442	185,851		
WBD18000DD	157,855			165,748	173,640	181,533	189,426	197,319	205,211	213,104	220,997	228,890		
WBD21500DD	183,489			192,664	201,838	211,013	220,187	229,362	238,536	247,711	256,885	266,060		
WBD24000DD	207,775			218,164	228,552	238,941	249,330	259,719	270,107	280,496	290,885	301,274		
22	料仓	WBU5	36,408	38,229	40,049	41,870	43,690	45,510	47,331	49,151	50,972	52,792		
		WBU10-15	44,312	46,528	48,743	50,959	53,175	55,390	57,606	59,822	62,037	64,253		
		WBU20-25	67,465	70,839	74,212	77,585	80,958	84,332	87,705	91,078	94,452	97,825		
		WBU35	72,648	76,281	79,913	83,545	87,178	90,810	94,443	98,075	101,707	105,340		
23	筒仓	WSI	87,344	91,711	96,078	100,445	104,812	109,180	113,547	117,914	122,281	126,648		
		WCD3000	38,239	40,151	42,063	43,975	45,887	47,799	49,711	51,623	53,535	55,447		
		WCD4800-6000	67,762	71,150	74,538	77,926	81,314	84,703	88,091	91,479	94,867	98,255		
30	厢式烘干机	WCD9000C	79,023	82,974	86,925	90,876	94,827	98,778	102,730	106,681	110,632	114,583		
		WGM20000	40,671	42,704	44,738	46,771	48,805	50,838	52,872	54,905	56,939	58,972		
		WGM30000	56,802	59,643	62,483	65,323	68,163	71,003	73,843	76,683	79,523	82,364		
40	自卸斗式烘干机	WSD100	4,001	4,201	4,401	4,601	4,801	5,001	5,201	5,401	5,601	5,801		
		WSD400	7,917	8,312	8,708	9,104	9,500	9,896	10,292	10,687	11,083	11,479		
		WSD800	15,079	15,833	16,587	17,341	18,095	18,849	19,603	20,357	21,111	21,865		
		WSD1200-1600	17,216	18,077	18,938	19,799	20,660	21,520	22,381	23,242	24,103	24,964		
		WSD2000-2400	31,697	33,282	34,866	36,451	38,036	39,621	41,206	42,791	44,375	45,960		
41	干燥斗	WSK500	4,515	4,741	4,966	5,192	5,418	5,644	5,869	6,095	6,321	6,547		
		WSK1320	7,510	7,885	8,261	8,636	9,012	9,387	9,762	10,138	10,513	10,889		
		WSK1700	8,510	8,935	9,361	9,786	10,212	10,637	11,063	11,488	11,914	12,339		
		WTM2700	16,175	16,984	17,793	18,602	19,410	20,219	21,028	21,837	22,645	23,454		
		WTM3700	19,651	20,634	21,616	22,599	23,581	24,564	25,546	26,529	27,511	28,494		
		WTC6000-9000	22,373	23,492	24,611	25,729	26,848	27,967	29,085	30,204	31,323	32,441		
		WGM	32,459	34,082	35,705	37,328	38,950	40,573	42,196	43,819	45,442	47,065		
43	包装系统	WSF	9,525	10,001	10,477	10,953	11,430	11,906	12,382	12,858	13,335	13,811		

货轮运输加拿大——美国

51

部分	国家		加拿大	加拿大	加拿大	加拿大	美国	美国	美国	美国		
	目的地/千米		温哥华	蒙特利尔	多伦多	魁北克	洛杉矶	休斯顿	奥尔良	夏洛特		
	天		31	10	11	9	27	22	20	17		
10	压滤烘干机	WPD05xx	28,049	9,048	9,953	8,143	24,430	19,906	18,096	15,382		
		WPDxx15	41,554	13,404	14,745	12,064	36,192	29,490	26,809	22,788		
		WPDxx30	57,201	18,452	20,297	16,607	49,820	40,594	36,904	31,368		
		WPDxx45	60,098	19,387	21,325	17,448	52,344	42,651	38,773	32,957		
		WPDxx60	81,951	26,436	29,079	23,792	71,376	58,159	52,871	44,941		
		WPDxx75	92,829	29,945	32,939	26,950	80,851	65,878	59,889	50,906		
		WPDxx90	106,444	34,337	37,770	30,903	92,709	75,541	68,673	58,372		
		WPDxx105	123,730	39,913	43,904	35,922	107,765	87,808	79,826	67,852		
		WPDxx120	118,290	38,158	41,974	34,342	103,027	83,948	76,316	64,869		
		WPDxx150DD	117,196	37,805	41,586	34,025	102,074	83,171	75,610	64,269		
		WPDxx180DD	146,406	47,228	51,951	42,505	127,515	103,901	94,456	80,287		
		WPDxx215DD	170,182	54,897	60,387	49,408	148,223	120,774	109,795	93,325		
		WPDxx240DD	194,652	62,791	69,070	56,512	169,536	138,140	125,582	106,745		
		11	浓缩机	WTH	120,317	38,812	42,693	34,931	104,792	85,386	77,624	65,980
12	装袋架	WLS1-2	27,407	8,841	9,725	7,957	23,870	19,450	17,682	15,030		
		WLS3-5	54,814	17,682	19,450	15,914	47,741	38,900	35,364	30,059		
13	叠螺压滤机	WSP500+WMT	68,684	22,156	24,372	19,941	59,822	48,743	44,312	37,665		
		WSP1500+WMT	85,855	27,695	30,465	24,926	74,777	60,929	55,390	47,082		
		WSP2500+WMT	113,329	36,558	40,213	32,902	98,706	80,427	73,115	62,148		
		WSP5000+WMT	106,246	34,273	37,700	30,845	92,536	75,400	68,546	58,264		
		WSP7500+WMT	145,438	46,916	51,607	42,224	126,672	103,214	93,831	79,757		
20	料仓烘干机	WSP15000+WMT	173,141	55,852	61,437	50,267	150,800	122,874	111,704	94,948		
		WBU05WBDxx	149,846	48,337	53,171	43,504	130,511	106,342	96,675	82,173		
		WBUxxWBD30-45	175,602	56,646	62,310	50,981	152,944	124,621	113,292	96,298		
		WBUxxWBD60	211,276	68,154	74,969	61,338	184,015	149,938	136,307	115,861		
		WBUxxWBD75	231,419	74,651	82,117	67,186	201,559	164,233	149,303	126,907		
		WBUxxWBD90	314,948	101,596	111,756	91,437	274,310	223,512	203,192	172,714		
		WBUxxWBD105	356,632	115,043	126,547	103,538	310,615	253,094	230,085	195,573		
		WBUxxWBD120	308,916	99,650	109,615	89,685	269,056	219,231	199,301	169,405		
		WBUxxWBD150DD	414,399	133,677	147,045	120,309	360,928	294,089	267,354	227,251		
		WBUxxWBD180DD	452,417	145,941	160,535	131,347	394,041	321,070	291,882	248,100		
		WBUxxWBD210DD	484,492	156,288	171,916	140,659	421,977	343,833	312,575	265,689		
21	带式烘干机	WBUxxWBD240DD	521,784	168,317	185,149	151,486	454,457	370,298	336,635	286,139		
		WBD400-800	12,707	4,099	4,509	3,689	11,067	9,018	8,198	6,968		
		WBD1500	35,044	11,304	12,435	10,174	30,522	24,870	22,609	19,218		
		WBD3000	49,416	15,941	17,535	14,347	43,040	35,069	31,881	27,099		
		WBD4500	50,683	16,349	17,984	14,714	44,143	35,969	32,699	27,794		
		WBD6000	63,634	20,527	22,580	18,475	55,424	45,160	41,054	34,896		
		WBD7500	69,701	22,484	24,733	20,236	60,708	49,465	44,969	38,223		
		WBD9000	81,607	26,325	28,957	23,692	71,077	57,915	52,650	44,752		
		WBD10500	94,859	30,600	33,660	27,540	82,619	67,320	61,200	52,020		
		WBD12000	90,689	29,254	32,180	26,329	78,987	64,360	58,509	49,733		
		WBD12000DD	87,158	28,116	30,927	25,304	75,912	61,854	56,231	47,797		
		WBD15000DD	104,811	33,810	37,191	30,429	91,287	74,382	67,620	57,477		
		WBD18000DD	130,934	42,237	46,461	38,013	114,040	92,921	84,474	71,803		
		WBD21500DD	152,197	49,096	54,005	44,186	132,559	108,011	98,192	83,463		
WBD24000DD	174,082	56,155	61,771	50,540	151,619	123,542	112,311	95,464				
22	料仓	WBU5	33,894	10,933	12,027	9,840	29,520	24,054	21,867	18,587		
		WBU10-15	34,342	11,078	12,186	9,970	29,911	24,372	22,156	18,833		
		WBU20-25	49,381	15,929	17,522	14,336	43,009	35,045	31,859	27,080		
		WBU35	56,302	18,162	19,978	16,346	49,037	39,956	36,324	30,875		
23	筒仓	WSI	170,582	55,026	60,529	49,524	148,571	121,058	110,053	93,545		
		30	厢式烘干机	WCD3000	60,517	19,522	21,474	17,569	52,708	42,947	39,043	33,187
		WCD4800-6000	100,931	32,558	35,814	29,303	87,908	71,628	65,117	55,349		
31	干燥厢	WCD9000C	117,703	37,969	41,766	34,172	102,516	83,532	75,938	64,547		
		WGM20000	63,039	20,335	22,369	18,302	54,905	44,738	40,671	34,570		
40	自卸斗式烘干机	WGM30000	88,044	28,401	31,241	25,561	76,683	62,483	56,802	48,282		
		WSD100	18,039	5,819	6,401	5,237	15,712	12,802	11,638	9,892		
		WSD400	15,339	4,948	5,443	4,453	13,359	10,885	9,896	8,411		
		WSD800	29,480	9,510	10,460	8,559	25,676	20,921	19,019	16,166		
		WSD1200-1600	31,253	10,082	11,090	9,073	27,220	22,180	20,163	17,139		
41	干燥斗	WSD2000-2400	50,163	16,181	17,800	14,563	43,690	35,599	32,363	27,509		
		WSK500	14,479	4,671	5,138	4,203	12,610	10,275	9,341	7,940		
		WSK1320	18,379	5,929	6,521	5,336	16,007	13,043	11,857	10,079		
		WSK1700	18,221	5,878	6,465	5,290	15,869	12,931	11,755	9,992		
		WTM2700	30,116	9,715	10,686	8,743	26,230	21,373	19,430	16,515		
		WTM3700	33,843	10,917	12,009	9,825	29,476	24,018	21,834	18,559		
		WTC6000-9000	34,679	11,187	12,305	10,068	30,204	24,611	22,373	19,017		
43	包装系统	WGM	50,311	16,229	17,852	14,606	43,819	35,705	32,459	27,590		
		WSF	22,167	7,151	7,866	6,436	19,307	15,732	14,301	12,156		

货轮运输墨西哥——阿根廷

部分	国家		墨西哥	墨西哥	巴拿马	尼加拉瓜	哥伦比亚	智利	秘鲁	巴西	乌拉圭	阿根廷
	目的地/千米		马萨特兰	维拉克鲁斯	科隆港	马那瓜	卡塔赫纳	瓦尔帕莱索	卡亚俄	桑托斯	蒙得维得亚	布宜诺斯艾利斯
	天		30	15	19	19	19	31	30	18	20	21
10	压滤烘干机	WPD05xx	27,144	13,572	17,191	17,191	17,191	28,049	27,144	16,286	18,096	19,001
		WPDxx15	40,213	20,107	25,468	25,468	25,468	41,554	40,213	24,128	26,809	28,149
		WPDxx30	55,356	27,678	35,059	35,059	35,059	57,201	55,356	33,213	36,904	38,749
		WPDxx45	58,160	29,080	36,835	36,835	36,835	60,098	58,160	34,896	38,773	40,712
		WPDxx60	79,307	39,654	50,228	50,228	50,228	81,951	79,307	47,584	52,871	55,515
		WPDxx75	89,834	44,917	56,895	56,895	56,895	92,829	89,834	53,901	59,899	62,884
		WPDxx90	103,010	51,505	65,240	65,240	65,240	106,444	103,010	61,806	68,673	72,107
		WPDxx105	119,738	59,869	75,834	75,834	75,834	123,730	119,738	71,843	79,826	83,817
		WPDxx120	114,474	57,237	72,500	72,500	72,500	118,290	114,474	68,684	76,316	80,132
		WPDxx150DD	113,415	56,708	71,830	71,830	71,830	117,196	113,415	68,049	75,610	79,391
		WPDxx180DD	141,684	70,842	89,733	89,733	89,733	146,406	141,684	85,010	94,456	99,179
		WPDxx215DD	164,692	82,346	104,305	104,305	104,305	170,182	164,692	98,815	109,795	115,284
		WPDxx240DD	188,373	94,187	119,303	119,303	119,303	194,652	188,373	113,024	125,582	131,861
		11	浓缩机	WTH	116,436	58,218	73,743	73,743	73,743	120,317	116,436	69,862
12	装袋架	WLS1-2	26,523	13,261	16,798	16,798	16,798	27,407	26,523	15,914	17,682	18,566
		WLS3-5	53,045	26,523	33,595	33,595	33,595	54,814	53,045	31,827	35,364	37,132
13	叠螺压滤机	WSP500+WMT	66,468	33,234	42,097	42,097	42,097	68,684	66,468	39,881	44,312	46,528
		WSP1500+WMT	83,085	41,543	52,621	52,621	52,621	85,855	83,085	49,851	55,390	58,160
		WSP2500+WMT	109,673	54,836	69,459	69,459	69,459	113,329	109,673	65,804	73,115	76,771
		WSP5000+WMT	102,818	51,409	65,118	65,118	65,118	106,246	102,818	61,691	68,546	71,973
		WSP7500+WMT	140,747	70,373	89,140	89,140	89,140	145,438	140,747	84,448	93,831	98,523
		WSP15000+WMT	167,556	83,778	106,119	106,119	106,119	173,141	167,556	100,533	111,704	117,289
20	料仓烘干机	WBU05WBDxx	145,012	72,506	91,841	91,841	137,761	149,846	145,012	87,007	96,675	101,508
		WBUxxWBD30-45	169,938	84,969	107,627	107,627	161,441	175,602	169,938	101,963	113,292	118,956
		WBUxxWBD60	204,461	102,230	129,492	129,492	194,238	211,276	204,461	122,677	136,307	143,123
		WBUxxWBD75	223,954	111,977	141,838	141,838	212,756	231,419	223,954	134,372	149,303	156,768
		WBUxxWBD90	304,789	152,394	193,033	193,033	289,549	314,948	304,789	182,873	203,192	213,352
		WBUxxWBD105	345,128	172,564	218,581	218,581	327,872	356,632	345,128	207,077	230,085	241,590
		WBUxxWBD120	298,951	149,475	189,335	189,335	284,003	308,916	298,951	179,370	199,301	209,266
		WBUxxWBD150DD	401,031	200,515	253,986	253,986	353,986	414,399	401,031	240,619	267,354	280,722
		WBUxxWBD180DD	437,823	218,912	277,288	277,288	277,288	452,417	437,823	262,694	291,882	306,476
		WBUxxWBD210DD	468,863	234,431	296,946	296,946	296,946	484,492	468,863	281,318	312,575	328,204
		WBUxxWBD240DD	504,952	252,476	319,803	319,803	319,803	521,784	504,952	302,971	336,635	353,466
21	带式烘干机	WBD400-800	12,297	6,149	7,788	7,788	6,095	12,707	12,297	7,378	8,198	8,608
		WBD1500	33,913	16,957	21,478	21,478	17,828	35,044	33,913	20,348	22,609	23,739
		WBD3000	47,822	23,911	30,287	30,287	24,960	49,416	47,822	28,693	31,881	33,475
		WBD4500	49,048	24,524	31,064	31,064	25,600	50,683	49,048	29,429	32,699	34,334
		WBD6000	61,582	30,791	39,002	39,002	32,142	63,634	61,582	36,949	41,054	43,107
		WBD7500	67,453	33,726	42,720	42,720	35,459	69,701	67,453	40,472	44,969	47,217
		WBD9000	78,974	39,487	50,017	50,017	41,516	81,607	78,974	47,385	52,650	55,282
		WBD10500	91,799	45,900	58,140	58,140	48,258	94,859	91,799	55,080	61,200	64,260
		WBD12000	87,763	43,882	55,584	55,584	43,940	90,689	87,763	52,658	58,509	61,434
		WBD12000DD	84,347	42,173	53,420	53,420	48,563	87,158	84,347	50,608	56,231	59,043
		WBD15000DD	101,430	50,715	64,239	64,239	58,399	104,811	101,430	60,858	67,620	71,001
		WBD18000DD	126,711	63,355	80,250	80,250	72,955	130,934	126,711	76,026	84,474	88,697
		WBD21500DD	147,288	73,644	93,282	93,282	84,802	152,197	147,288	88,373	98,192	103,101
		WBD24000DD	168,466	84,233	106,695	106,695	96,996	174,082	168,466	101,080	112,311	117,926
22	料仓	WBU5	32,800	16,400	20,774	20,774	20,774	33,894	32,800	19,680	21,867	22,960
		WBU10-15	33,234	16,617	21,048	21,048	21,048	34,342	33,234	19,941	22,156	23,264
		WBU20-25	47,788	23,894	30,266	30,266	30,266	49,381	47,788	28,673	31,859	33,452
		WBU35	54,486	27,243	34,508	34,508	34,508	56,302	54,486	32,692	36,324	38,140
23	筒仓	WSI	165,079	82,540	104,550	104,550	104,550	170,582	165,079	99,048	110,053	115,556
		WCD3000	58,565	29,282	37,091	37,091	37,091	60,517	58,565	35,139	39,043	40,995
		WCD4800-6000	97,675	48,838	61,861	61,861	61,861	100,931	97,675	58,605	65,117	68,373
30	厢式烘干机	WCD9000C	113,907	56,953	72,141	72,141	72,141	117,703	113,907	68,344	75,938	79,735
		WGM20000	61,006	30,503	38,637	38,637	38,637	63,039	61,006	36,604	40,671	42,704
		WGM30000	85,204	42,602	53,962	53,962	53,962	88,044	85,204	51,122	56,802	59,643
40	自卸斗式烘干机	WSD100	17,457	8,729	11,056	11,056	11,056	18,039	17,457	10,474	11,638	12,220
		WSD400	14,844	7,422	9,401	9,401	9,401	15,339	14,844	8,906	9,896	10,391
		WSD800	28,529	14,264	18,068	18,068	18,068	29,480	28,529	17,117	19,019	19,970
		WSD1200-1600	30,245	15,122	19,155	19,155	19,155	31,253	30,245	18,147	20,163	21,171
		WSD2000-2400	48,544	24,272	30,745	30,745	30,745	50,163	48,544	29,127	32,363	33,981
41	干燥斗	WSK500	14,012	7,006	8,874	8,874	8,874	14,479	14,012	8,407	9,341	9,808
		WSK1320	17,786	8,893	11,264	11,264	11,264	18,379	17,786	10,672	11,857	12,450
		WSK1700	17,633	8,816	11,167	11,167	11,167	18,221	17,633	10,580	11,755	12,343
		WTM2700	29,145	14,572	18,458	18,458	18,458	30,116	29,145	17,487	19,430	20,401
		WTM3700	32,752	16,376	20,743	20,743	20,743	33,843	32,752	19,651	21,834	22,926
		WTC6000-9000	33,560	16,780	21,255	21,255	21,255	34,679	33,560	20,136	22,373	23,492
		WGM	48,688	24,344	30,836	30,836	30,836	50,311	48,688	29,213	32,459	34,082
43	包装系统	WSF	21,452	10,726	13,586	13,586	13,586	22,167	21,452	12,871	14,301	15,017

货轮运输土耳其——伊朗

部分	国家		土耳其	以色列	埃及	约旦	阿联酋	卡塔尔	巴林	沙特	伊朗	伊拉克
	目的地/千米		伊斯坦布尔	特拉维夫	开罗	安曼	迪拜	多哈	麦纳麦	达曼	阿巴斯	乌姆盖萨尔
	天		10	14	15	21	26	27	28	29	30	31
10	压滤烘干机	WPD05xx	9,048	12,667	13,572	19,001	23,525	24,430	25,334	26,239	27,144	28,049
		WPDxx15	13,404	18,766	20,107	28,149	34,852	36,192	37,532	38,873	40,213	41,554
		WPDxx30	18,452	25,833	27,678	38,749	47,975	49,820	51,665	53,511	55,356	57,201
		WPDxx45	19,387	27,141	29,080	40,712	50,405	52,344	54,283	56,221	58,160	60,098
		WPDxx60	26,436	37,010	39,654	55,515	68,733	71,376	74,020	76,664	79,307	81,951
		WPDxx75	29,945	41,923	44,917	62,884	77,856	80,851	83,845	86,840	89,834	92,829
		WPDxx90	34,337	48,071	51,505	72,107	89,276	92,709	96,143	99,577	103,010	106,444
		WPDxx105	39,913	55,878	59,869	83,817	103,773	107,765	111,756	115,747	119,738	123,730
		WPDxx120	38,158	53,421	57,237	80,132	99,211	103,027	106,842	110,658	114,474	118,290
		WPDxx150DD	37,805	52,927	56,708	79,391	98,293	102,074	105,854	109,635	113,415	117,196
		WPDxx180DD	47,228	66,119	70,842	99,179	122,792	127,515	132,238	136,961	141,684	146,406
		WPDxx215DD	54,897	76,856	82,346	115,284	142,733	148,223	153,713	159,202	164,692	170,182
		WPDxx240DD	62,791	87,908	94,187	131,861	163,257	169,536	175,815	182,094	188,373	194,652
11	浓缩机	WTH	38,812	54,337	58,218	81,505	100,911	104,792	108,674	112,555	116,436	120,317
12	装袋架	WLS1-2	8,841	12,377	13,261	18,566	22,986	23,870	24,755	25,639	26,523	27,407
		WLS3-5	17,682	24,755	26,523	37,132	45,973	47,741	49,509	51,277	53,045	54,814
13	叠螺压滤机	WSP500+WMT	22,156	31,019	33,234	46,528	57,606	59,822	62,037	64,253	66,468	68,684
		WSP1500+WMT	27,695	38,773	41,543	58,160	72,007	74,777	77,546	80,316	83,085	85,855
		WSP2500+WMT	36,558	51,181	54,836	76,771	95,050	98,706	102,361	106,017	109,673	113,329
		WSP5000+WMT	34,273	47,982	51,409	71,973	89,109	92,536	95,964	99,391	102,818	106,246
		WSP7500+WMT	46,916	65,682	70,373	98,523	121,981	126,672	131,364	136,055	140,747	145,438
		WSP15000+WMT	55,852	78,193	83,778	117,289	145,215	150,800	156,385	161,971	167,556	173,141
20	料仓烘干机	WBU05WBDxx	48,337	67,672	72,506	101,508	125,677	130,511	135,344	140,178	145,012	149,846
		WBUxxWBD30-45	56,646	79,304	84,969	118,956	147,279	152,944	158,608	164,273	169,938	175,602
		WBUxxWBD60	68,154	95,415	102,230	143,123	177,199	184,015	190,830	197,646	204,461	211,276
		WBUxxWBD75	74,651	104,512	111,977	156,768	194,094	201,559	209,024	216,489	223,954	231,419
		WBUxxWBD90	101,596	142,235	152,394	213,352	264,150	274,310	284,469	294,629	304,789	314,948
		WBUxxWBD105	115,043	161,060	172,564	241,590	299,111	310,615	322,120	333,624	345,128	356,632
		WBUxxWBD120	99,650	139,510	149,475	209,266	259,091	269,056	279,021	288,986	298,951	308,916
		WBUxxWBD150DD	133,677	187,148	200,515	280,722	347,560	360,928	374,296	387,663	401,031	414,399
		WBUxxWBD180DD	145,941	204,317	218,912	306,476	379,447	394,041	408,635	423,229	437,823	452,417
		WBUxxWBD210DD	156,288	218,803	234,431	328,204	406,348	421,977	437,605	453,234	468,863	484,492
		WBUxxWBD240DD	168,317	235,644	252,476	353,466	437,625	454,457	471,289	488,120	504,952	521,784
21	带式烘干机	WBD400-800	4,099	5,739	6,149	8,608	10,657	11,067	11,477	11,887	12,297	12,707
		WBD1500	11,304	15,826	16,957	23,739	29,392	30,522	31,652	32,783	33,913	35,044
		WBD3000	15,941	22,317	23,911	33,475	41,446	43,040	44,634	46,228	47,822	49,416
		WBD4500	16,349	22,889	24,524	34,334	42,508	44,143	45,778	47,413	49,048	50,683
		WBD6000	20,527	28,738	30,791	43,107	53,371	55,424	57,476	59,529	61,582	63,634
		WBD7500	22,484	31,478	33,726	47,217	58,459	60,708	62,956	65,204	67,453	69,701
		WBD9000	26,325	36,855	39,487	55,282	68,445	71,077	73,710	76,342	78,974	81,607
		WBD10500	30,600	42,840	45,900	64,260	79,559	82,619	85,679	88,739	91,799	94,859
		WBD12000	29,254	40,956	43,882	61,434	76,062	78,987	81,913	84,838	87,763	90,689
		WBD12000DD	28,116	39,362	42,173	59,043	73,101	75,912	78,724	81,535	84,347	87,158
		WBD15000DD	33,810	47,334	50,715	71,001	87,906	91,287	94,668	98,049	101,430	104,811
		WBD18000DD	42,237	59,132	63,355	88,697	109,816	114,040	118,263	122,487	126,711	130,934
		WBD21500DD	49,096	68,734	73,644	103,101	127,649	132,559	137,468	142,378	147,288	152,197
		WBD24000DD	56,155	78,618	84,233	117,926	146,004	151,619	157,235	162,851	168,466	174,082
		22	料仓	WBU5	10,933	15,307	16,400	22,960	28,427	29,520	30,614	31,707
WBU10-15	11,078			15,509	16,617	23,264	28,803	29,911	31,019	32,126	33,234	34,342
WBU20-25	15,929			22,301	23,894	33,452	41,416	43,009	44,602	46,195	47,788	49,381
WBU35	18,162			25,427	27,243	38,140	47,221	49,037	50,854	52,670	54,486	56,302
23	筒仓	WSI	55,026	77,037	82,540	115,556	143,069	148,571	154,074	159,577	165,079	170,582
30	厢式烘干机	WCD3000	19,522	27,330	29,282	40,995	50,756	52,708	54,660	56,613	58,565	60,517
		WCD4800-6000	32,558	45,582	48,838	68,373	84,652	87,908	91,163	94,419	97,675	100,931
		WCD9000C	37,969	53,156	56,953	79,735	98,719	102,516	106,313	110,110	113,907	117,703
31	干燥厢	WGM20000	20,335	28,469	30,503	42,704	52,872	54,905	56,939	58,972	61,006	63,039
		WGM30000	28,401	39,762	42,602	59,643	73,843	76,683	79,523	82,364	85,204	88,044
40	自卸斗式烘干机	WSD100	5,819	8,147	8,729	12,220	15,130	15,712	16,293	16,875	17,457	18,039
		WSD400	4,948	6,927	7,422	10,391	12,865	13,359	13,854	14,349	14,844	15,339
		WSD800	9,510	13,313	14,264	19,970	24,725	25,676	26,627	27,578	28,529	29,480
		WSD1200-1600	10,082	14,114	15,122	21,171	26,212	27,220	28,229	29,237	30,245	31,253
		WSD2000-2400	16,181	22,654	24,272	33,981	42,072	43,690	45,308	46,926	48,544	50,163
41	干燥斗	WSK500	4,671	6,539	7,006	9,808	12,143	12,610	13,077	13,544	14,012	14,479
		WSK1320	5,929	8,300	8,893	12,450	15,414	16,007	16,600	17,193	17,786	18,379
		WSK1700	5,878	8,229	8,816	12,343	15,282	15,869	16,457	17,045	17,633	18,221
		WTM2700	9,715	13,601	14,572	20,401	25,259	26,230	27,202	28,173	29,145	30,116
		WTM3700	10,917	15,284	16,376	22,926	28,385	29,476	30,568	31,660	32,752	33,843
		WTC6000-9000	11,187	15,661	16,780	23,492	29,085	30,204	31,323	32,441	33,560	34,679
43	包装系统	WGM	16,229	22,721	24,344	34,082	42,196	43,819	45,442	47,065	48,688	50,311
		WSF	7,151	10,011	10,726	15,017	18,592	19,307	20,022	20,737	21,452	22,167

货轮运输印度——澳大利亚

51

部分	国家		印度	斯里兰卡	越南	台湾省	韩国	韩国	台湾省	澳大利亚	澳大利亚	巴布亚		
	目的地/千米		孟买	科伦坡	河内	高雄	釜山	首尔	台北	佩斯	墨尔本	莫尔比港		
	天		20	21	26	33	33	34	41	34	35	28		
10	压滤烘干机	WPD05xx	18,096	19,001	23,525	29,858	29,858	30,763	37,097	30,763	31,668	25,334		
		WPDxx15	26,809	28,149	34,852	44,235	44,235	45,575	54,958	45,575	46,916	37,532		
		WPDxx30	36,904	38,749	47,975	60,891	60,891	62,736	75,653	62,736	64,582	51,665		
		WPDxx45	38,773	40,712	50,405	63,976	63,976	65,914	79,485	65,914	67,853	54,283		
		WPDxx60	52,871	55,515	68,733	87,238	87,238	89,881	108,386	89,881	92,525	74,020		
		WPDxx75	59,889	62,884	77,856	98,818	98,818	101,812	122,773	101,812	104,807	83,845		
		WPDxx90	68,673	72,107	89,276	113,311	113,311	116,745	140,781	116,745	120,179	96,143		
		WPDxx105	79,826	83,817	103,773	131,712	131,712	135,703	163,642	135,703	139,695	111,756		
		WPDxx120	76,316	80,132	99,211	125,921	125,921	129,737	156,448	129,737	133,553	106,842		
		WPDxx150DD	75,610	79,391	98,293	124,757	124,757	128,537	155,001	128,537	132,318	105,854		
		WPDxx180DD	94,456	99,179	122,792	155,852	155,852	160,575	193,634	160,575	165,298	132,238		
		WPDxx215DD	109,795	115,284	142,733	181,161	181,161	186,651	225,079	186,651	192,141	153,713		
		WPDxx240DD	125,582	131,861	163,257	207,211	207,211	213,490	257,443	213,490	219,769	175,815		
11	浓缩机	WTH	77,624	81,505	100,911	128,080	128,080	131,961	159,129	131,961	135,842	108,674		
		WLS1-2	17,682	18,566	22,986	29,175	29,175	30,059	36,248	30,059	30,943	24,755		
12	装袋架	WLS3-5	35,364	37,132	45,973	58,350	58,350	60,118	72,495	60,118	61,886	49,509		
		WSP500+WMT	44,312	46,528	57,606	73,115	73,115	75,331	90,840	75,331	77,546	62,037		
13	叠螺压滤机	WSP1500+WMT	55,390	58,160	72,007	91,394	91,394	94,164	113,550	94,164	96,933	77,546		
		WSP2500+WMT	73,115	76,771	95,050	120,640	120,640	124,296	149,886	124,296	127,952	102,361		
		WSP5000+WMT	68,546	71,973	89,109	113,100	113,100	116,527	140,518	116,527	119,955	95,964		
		WSP7500+WMT	93,831	98,523	121,981	154,821	154,821	159,513	192,354	159,513	164,205	131,364		
		WSP15000+WMT	111,704	117,289	145,215	184,311	184,311	189,896	228,993	189,896	195,482	156,385		
		WBU05WBDxx	96,675	101,508	125,677	159,513	159,513	164,347	198,183	164,347	169,181	135,344		
20	料仓烘干机	WBUxxWBD30-45	113,292	118,956	147,279	186,931	186,931	192,596	232,248	192,596	198,260	158,608		
		WBUxxWBD60	136,307	143,123	177,199	224,907	224,907	231,722	279,430	231,722	238,538	190,830		
		WBUxxWBD75	149,303	156,768	194,094	246,350	246,350	253,815	306,071	253,815	261,280	209,024		
		WBUxxWBD90	203,192	213,352	264,150	335,267	335,267	345,427	416,544	345,427	355,587	284,469		
		WBUxxWBD105	230,085	241,590	299,111	379,641	379,641	391,145	471,675	391,145	402,650	322,120		
		WBUxxWBD120	199,301	209,266	259,091	328,846	328,846	338,811	408,566	338,811	348,776	279,021		
		WBUxxWBD150DD	267,354	280,722	347,560	441,134	441,134	454,502	548,076	454,502	467,869	374,296		
		WBUxxWBD180DD	291,882	306,476	379,447	481,605	481,605	496,200	598,358	496,200	510,794	408,635		
		WBUxxWBD210DD	312,575	328,204	406,348	515,749	515,749	531,378	640,779	531,378	547,007	437,605		
		WBUxxWBD240DD	336,635	353,466	437,625	555,447	555,447	572,279	690,101	572,279	589,111	471,289		
		21	带式烘干机	WBD400-800	8,198	8,608	10,657	13,527	13,527	13,937	16,806	13,937	14,347	11,477
				WBD1500	22,609	23,739	29,392	37,305	37,305	38,435	46,348	38,435	39,565	31,652
WBD3000	31,881			33,475	41,446	52,604	52,604	54,198	65,357	54,198	55,792	44,634		
WBD4500	32,699			34,334	42,508	53,953	53,953	55,588	67,032	55,588	57,223	45,778		
WBD6000	41,054			43,107	53,371	67,740	67,740	69,793	84,162	69,793	71,845	57,476		
WBD7500	44,969			47,217	58,459	74,198	74,198	76,447	92,186	76,447	78,695	62,956		
WBD9000	52,650			55,282	68,445	86,872	86,872	89,504	107,932	89,504	92,137	73,710		
WBD10500	61,200			64,260	79,559	100,979	100,979	104,039	125,459	104,039	107,099	85,679		
WBD12000	58,509			61,434	76,062	96,540	96,540	99,465	119,943	99,465	102,391	81,913		
WBD12000DD	56,231			59,043	73,101	92,782	92,782	95,593	115,274	95,593	98,405	78,724		
WBD15000DD	67,620			71,001	87,906	111,573	111,573	114,954	138,621	114,954	118,335	94,668		
WBD18000DD	84,474			88,697	109,816	139,382	139,382	143,605	173,171	143,605	147,829	118,263		
WBD21500DD	98,192			103,101	127,649	162,016	162,016	166,926	201,293	166,926	171,835	137,468		
WBD24000DD	112,311	117,926	146,004	185,313	185,313	190,928	230,237	190,928	196,544	157,235				
22	料仓	WBU5	21,867	22,960	28,427	36,080	36,080	37,174	44,827	37,174	38,267	30,614		
		WBU10-15	22,156	23,264	28,803	36,558	36,558	37,665	45,420	37,665	38,773	31,019		
		WBU20-25	31,859	33,452	41,416	52,567	52,567	54,160	65,310	54,160	55,753	44,602		
		WBU35	36,324	38,140	47,221	59,935	59,935	61,751	74,464	61,751	63,567	50,854		
23	筒仓	WSI	110,053	115,556	143,069	181,587	181,587	187,090	225,609	187,090	192,593	154,074		
30	厢式烘干机	WCD3000	39,043	40,995	50,756	64,421	64,421	66,373	80,038	66,373	68,326	54,660		
		WCD4800-6000	65,117	68,373	84,652	107,443	107,443	110,698	133,489	110,698	113,954	91,163		
		WCD9000C	75,938	79,735	98,719	125,297	125,297	129,094	155,672	129,094	132,891	106,313		
31	干燥厢	WGM20000	40,671	42,704	52,872	67,107	67,107	69,140	83,375	69,140	71,174	56,939		
		WGM30000	56,802	59,643	73,843	93,724	93,724	96,564	116,445	96,564	99,404	79,523		
40	自卸斗式烘干机	WSD100	11,638	12,220	15,130	19,203	19,203	19,785	23,858	19,785	20,367	16,293		
		WSD400	9,896	10,391	12,865	16,328	16,328	16,823	20,286	16,823	17,318	13,854		
		WSD800	19,019	19,970	24,725	31,381	31,381	32,332	38,989	32,332	33,283	26,627		
		WSD1200-1600	20,163	21,171	26,212	33,269	33,269	34,277	41,335	34,277	35,286	28,229		
		WSD2000-2400	32,363	33,981	42,072	53,399	53,399	55,017	66,344	55,017	56,635	45,308		
41	干燥斗	WSK500	9,341	9,808	12,143	15,413	15,413	15,880	19,149	15,880	16,347	13,077		
		WSK1320	11,857	12,450	15,414	19,564	19,564	20,157	24,307	20,157	20,750	16,600		
		WSK1700	11,755	12,343	15,282	19,396	19,396	19,984	24,098	19,984	20,572	16,457		
		WTM2700	19,430	20,401	25,259	32,059	32,059	33,031	39,831	33,031	34,002	27,202		
		WTM3700	21,834	22,926	28,385	36,027	36,027	37,118	44,761	37,118	38,210	30,568		
		WTC6000-9000	22,373	23,492	29,085	36,916	36,916	38,035	45,865	38,035	39,153	31,323		
		WGM	32,459	34,082	42,196	53,557	53,557	55,180	66,540	55,180	56,803	45,442		
43	包装系统	WSF	14,301	15,017	18,592	23,597	23,597	24,313	29,318	24,313	25,028	20,022		

差旅费用

目的地	距离 千米	差旅时长 小时	汽车/飞机 总计/RMB	差旅津贴 RMB	差旅总计 RMB
	100	2	400	450	1,704
	200	4	800	450	3,358
	300	6	1200	450	5,012
	400	8	1600	450	6,666
	500	10	2000	450	8,320
	600	12	2400	450	9,974
	700	14	2800	450	11,628
	800	16	3200	450	13,282
	900	18	3600	450	14,936
	1000	20	4000	450	16,590
	1200	24	4800	450	19,898
	1400	28	5600	450	23,206
	1600	32	6400	450	26,514
	1800	36	7200	450	29,822
	2000	40	8000	450	33,130
省份/直辖市/自治区	城市				
北京	北京	9	800	450	6,493
湖北	武汉	10	850	450	7,170
江西	南昌	10	900	450	7,220
山西	太原	11	950	450	7,897
辽宁	沈阳	11.5	1000	450	8,261
陕西	西安	12	1100	450	8,674
内蒙古	包头	12	1200	450	8,774
吉林	长春	12	1300	450	8,874
湖南	长沙	12	1400	450	8,974
福建	福州	12	1500	450	9,074
广东	广州	12.5	1700	450	9,588
重庆	重庆	12.5	1600	450	9,488
宁夏	银川	12.5	1900	450	9,788
黑龙江	哈尔滨	12.5	2000	450	9,888
广西	南宁	13	2200	450	10,401
贵州	贵阳	13	2300	450	10,501
四川	成都	13	2400	450	10,601
甘肃	兰州	13	2500	450	10,701
云南	昆明	13.5	2800	450	11,315
青海	西宁	13.5	2900	450	11,415
新疆	乌鲁木齐	14	3000	450	11,828
亚洲					
印度	孟买	28	1120	750	19,776
马来西亚	吉隆坡	30	1450	750	21,435
韩国	首尔	38	1610	750	26,911
日本	东京	42	1800	750	29,759
澳大利亚	墨尔本	46	1800	750	32,417

安装、调试费用

53

部分	名称	型号	天数	工程师	装配工	总计 人数	费用 RMB		
10	压滤烘干机	WPD05..	5	1	1	2	73,084		
		WPD15..	8	1	1	2	116,935		
		WPD25..	10	1	1	2	146,169		
		WPD50..	12	1	1	2	175,403		
		WPD50...DD	14	1	1	2	204,636		
11	浓缩机	WTH	4	1	1	2	58,468		
12	装袋架	WLS	1		1	1	7,308		
13	螺旋压滤机	WSP500	2	1	1	2	29,234		
		WSP1500	3	1	1	2	43,851		
		WSP2500	4	1	1	2	58,468		
		WSP5000	5	1	1	2	73,084		
		WSP7500	6	1	1	2	87,701		
		20	料仓烘干机	WBU05WBD..	3	1		1	21,925
				WBU10WBD..	4	1		1	29,234
WBU15WBD..	5			1	1	2	73,084		
WBU25WBD..	7.5			1	1	2	109,627		
WBU35WBD...DD	12			1	1	2	175,403		
21	带式烘干机	WBD400-800	2	1		1	14,617		
		WBD1500-3000	2.5	1		1	18,271		
		WBD4500-6000	3.5	1	1	2	51,159		
		WBD7500-9000	4.5	1	1	2	65,776		
		WBD10500-12000	5.5	1	1	2	80,393		
		WBD15000-18000DD	7.5	1	1	2	109,627		
		WBD21000-24000DD	9.5	1	1	2	138,860		
22	料仓烘干机	WBU5	1		1	1	7,308		
		WBU10-15	1.5		1	1	10,963		
		WBU20-25	2		1	1	14,617		
		WBU35	2.5		1	1	18,271		
23	筒仓, 吸力烘干机	WSI	7	1	1	2	102,318		
30	厢式烘干机	WCD3000-6000	3	1	1	2	43,851		
		WCD9000	4	1	1	2	58,468		
40	自卸斗式烘干机	WSD100-800	1	1		1	7,308		
		WSD1200-2400	2	1		1	14,617		
		WSF	1		1	1	7,308		

64

指导费用

53

部分	名称	型号	天数	工程师	费用 RMB
		WPD05..	5	1	36,542
		WPD15..	8	1	58,468
10	压滤烘干机	WPD25..	10	1	73,084
		WPD50..	12	1	87,701
		WPD50...DD	14	1	102,318
11	浓缩机	WTH	4	1	29,234
12	装袋架	WLS	1		0
		WSP500	2	1	14,617
		WSP1500	3	1	21,925
13	螺旋压滤机	WSP2500	4	1	29,234
		WSP5000	5	1	36,542
		WSP7500	6	1	43,851
		WBU05WBD..	3	1	21,925
		WBU10WBD..	4	1	29,234
20	料仓烘干机	WBU15WBD..	5	1	36,542
		WBU25WBD..	7.5	1	54,813
		WBU35WBD...DD	12	1	87,701
		WBD400-800	2	1	14,617
		WBD1500-3000	2.5	1	18,271
		WBD4500-6000	3.5	1	25,580
21	带式烘干机	WBD7500-9000	4.5	1	32,888
		WBD10500-12000	5.5	1	40,196
		WBD15000-18000DD	7.5	1	54,813
		WBD21000-24000DD	9.5	1	69,430
		WBU5	1	0	0
22	料仓	WBU10-15	1.5	0	0
		WBU20-25	2	0	0
		WBU35	2.5	0	0
23	筒仓, 吸力输送机	WSI	7	1	51,159
30	厢式烘干机	WCD3000-6000	3	1	21,925
		WCD9000	4	1	29,234
		WSD100-800	1	1	7,308
40	自卸斗式烘干机	WSD1200-2400	2	1	14,617
		WSF	1	0	0

65

WATROMAT 外罩 60

WATROMAT® WATROMAT

WATROMAT 外壳, 聚丙烯衬板, 角连接, 盖门

材料: 304 不锈钢
交付: 1 台
不包括:

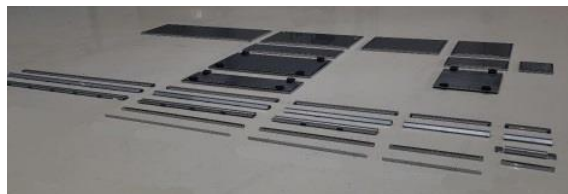

		型号	0.5x1	0.5x1.5	0.5x2
430100100	0.5M板	¥	769	1153	1537
长度 X	毫米		620	930	1240
宽度 Y	毫米			310	
厚度 Z	毫米			25	
重量	吨		1.9	2.9	3.8

		型号	0.5x1	0.5x1.5	0.5x2
430100101	0.5M门框	¥	1537	2306	3074
长度 X	毫米		620	930	1240
宽度 Y	毫米			310	
厚度 Z	毫米			25	
重量	吨		2	3	4

		型号	1x1	1x1.5	1x2	1x3
430100110	1.0M板	¥	1537	2306	3074	4611
长度 X	毫米		620	930	1240	1860
宽度 Y	毫米			620		
厚度 Z	毫米			25		
重量	千克		3.8	5.8	7.7	11.5

		型号	1x1	1x1.5	1x2	1x3
430100111	1.0M门框	¥	3074	4611	6148	9222
长度 X	毫米		620	930	1240	1860
宽度 Y	毫米			620		
厚度 Z	毫米			25		
重量	千克		4	6	8	12

		型号	0.5	1	1.5	2	3
400170000	角条	¥	769	1153	1537	1921	2306
长度 X	毫米		310	620	930	1240	1860
重量	千克						

		型号	0.5	1	1.5	2	3
400180000	扁钢50	¥	769	1153	1537	1921	2306
长度 X	毫米		310	620	930	1240	1860
宽度 Y	毫米				50		
重量	千克						

		型号	0.5	1	1.5	2	3
400180000	扁钢75	¥	769	1153	1537	1921	2306
长度 X	毫米		310	620	930	1240	1860
宽度 Y	毫米				75		
重量	千克						